

S/MD/01
00251
1976

18-289

**CONSTRUCCION
DE
TELARES
MANUALES
PARA
TEJIDO
ARTESANAL**

SENA

PRESENTACION

Con el fin de que los alumnos participantes en los cursos de artesanía del tejido puedan disponer de un telar adecuado para el desarrollo posterior de su actividad, se ha diseñado el presente modelo para dos marcos, que por su sencillez y gran economía, presenta condiciones favorables para su construcción.

La aplicación del hierro a la estructura del presente modelo, facilita en grado sumo la construcción del telar presentando además las ventajas de una gran estabilidad, gran duración y fácil transporte.

El presente modelo es útil para la elaboración de tejidos planos, en hilos, sedas, lanas o cabuya.

A fin de lograr un equipo completo adicional que facilite la labor del artesano tejedor, se adicionan al presente modelo los planos para la construcción de una urdidora manual, un porta-conos, una embobinadora, e instrucciones fáciles para la construcción de los lisos y marcos de lisos, útiles para aquellas zonas donde es difícil adquirir dichos implementos.

Uno de los complementos importantes para el artesano tejedor, es el pequeño telar de mesa para la elaboración de muestras que se adiciona y que puede ser modificado fácilmente en sus dimensiones por la sencillez de su diseño.

Este pequeño telar para elaborar muestras puede ser utilizado además para la elaboración de corbatas, bufandas, individuales para mesa, carpetas, etc., presentando una oportunidad para el logro de una artesanía artística interesante.

VISTA GENERAL DEL TELAR

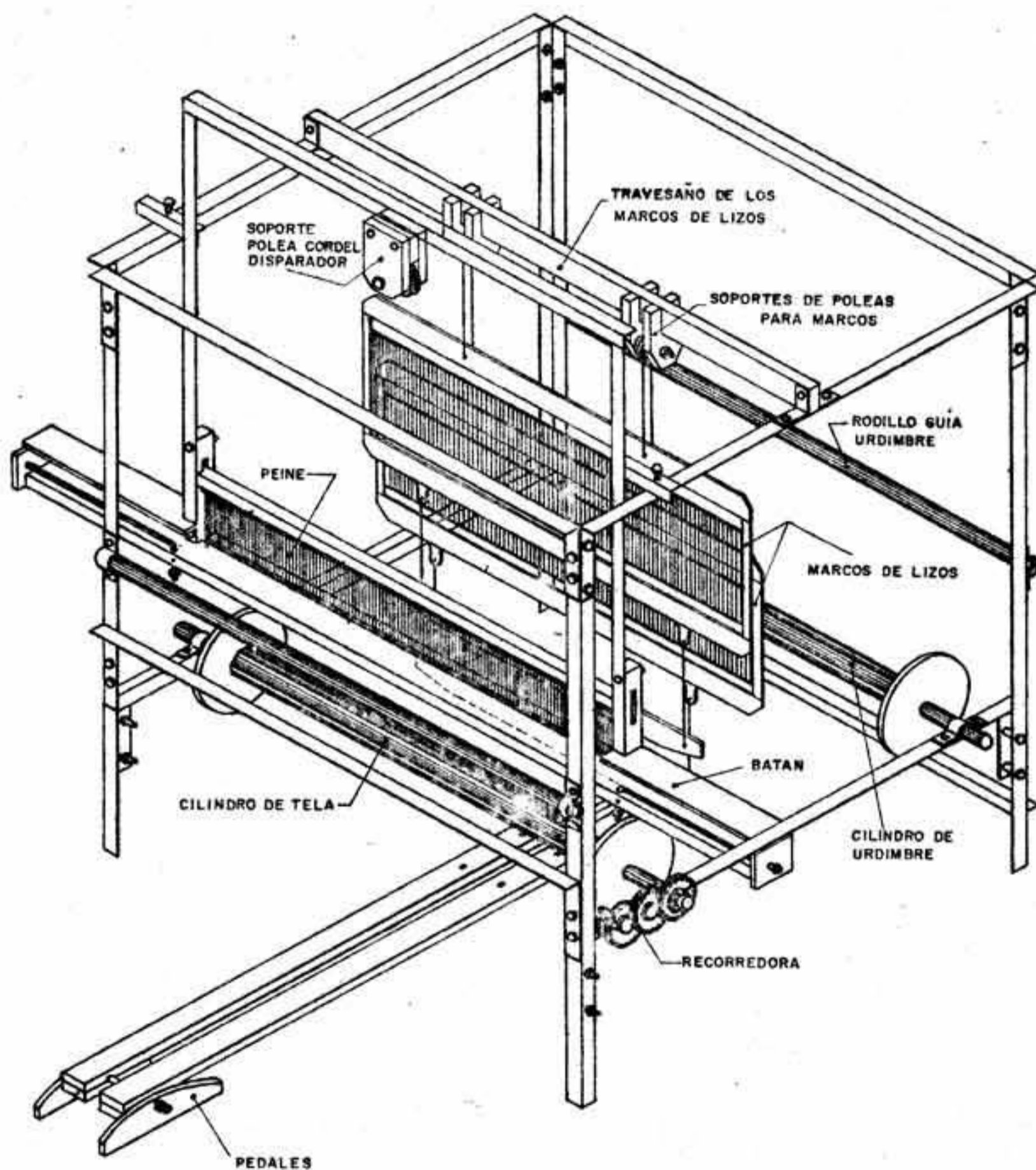

NOTA IMPORTANTE : Los ángulos laterales tipo B (ver hoja 2), que soportan la recorredora y los cilindros de Urdimbre y de tela, deben unirse a los ángulos tipo A, exteriormente.

ARMADA DEL TELAR

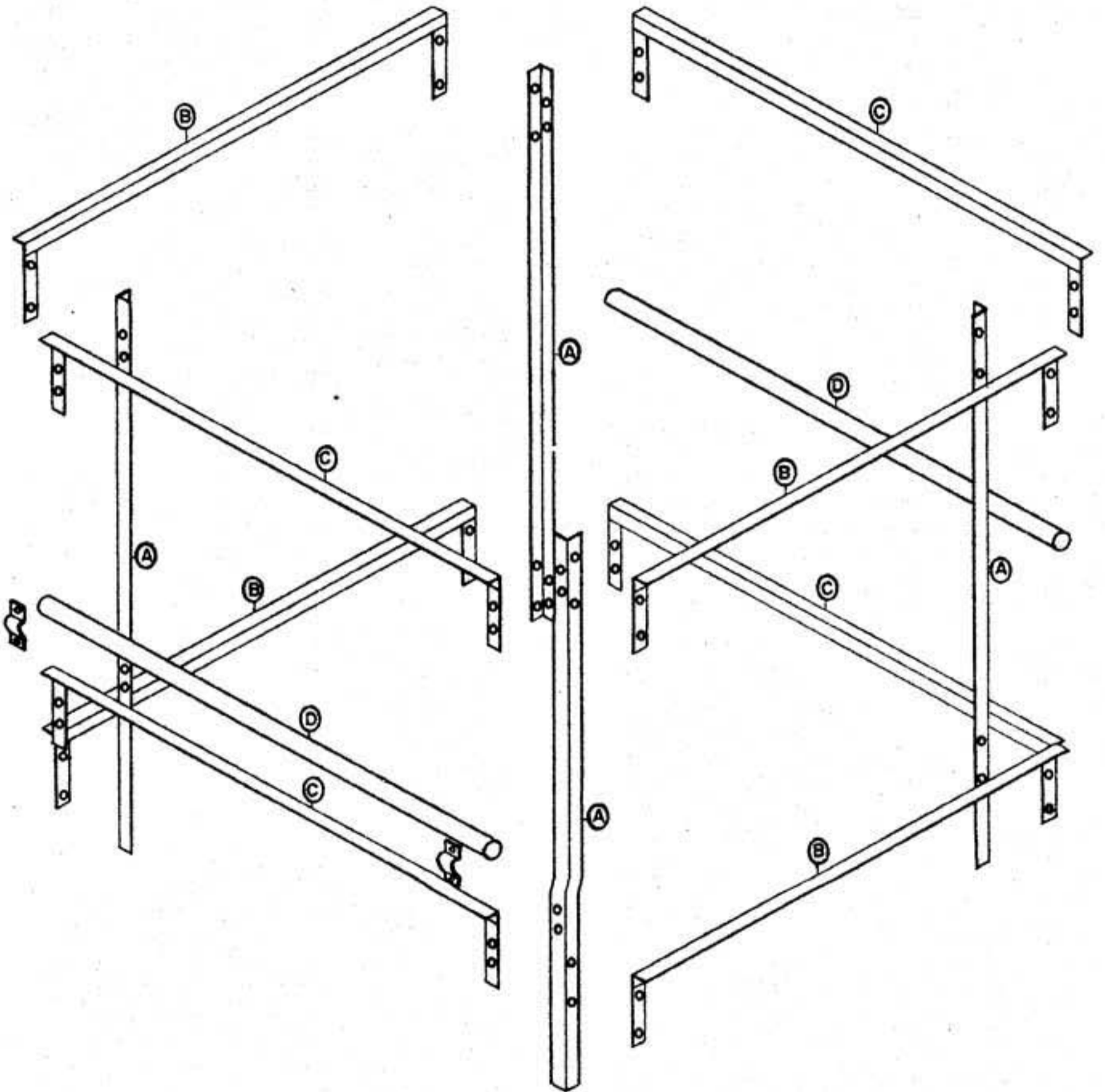

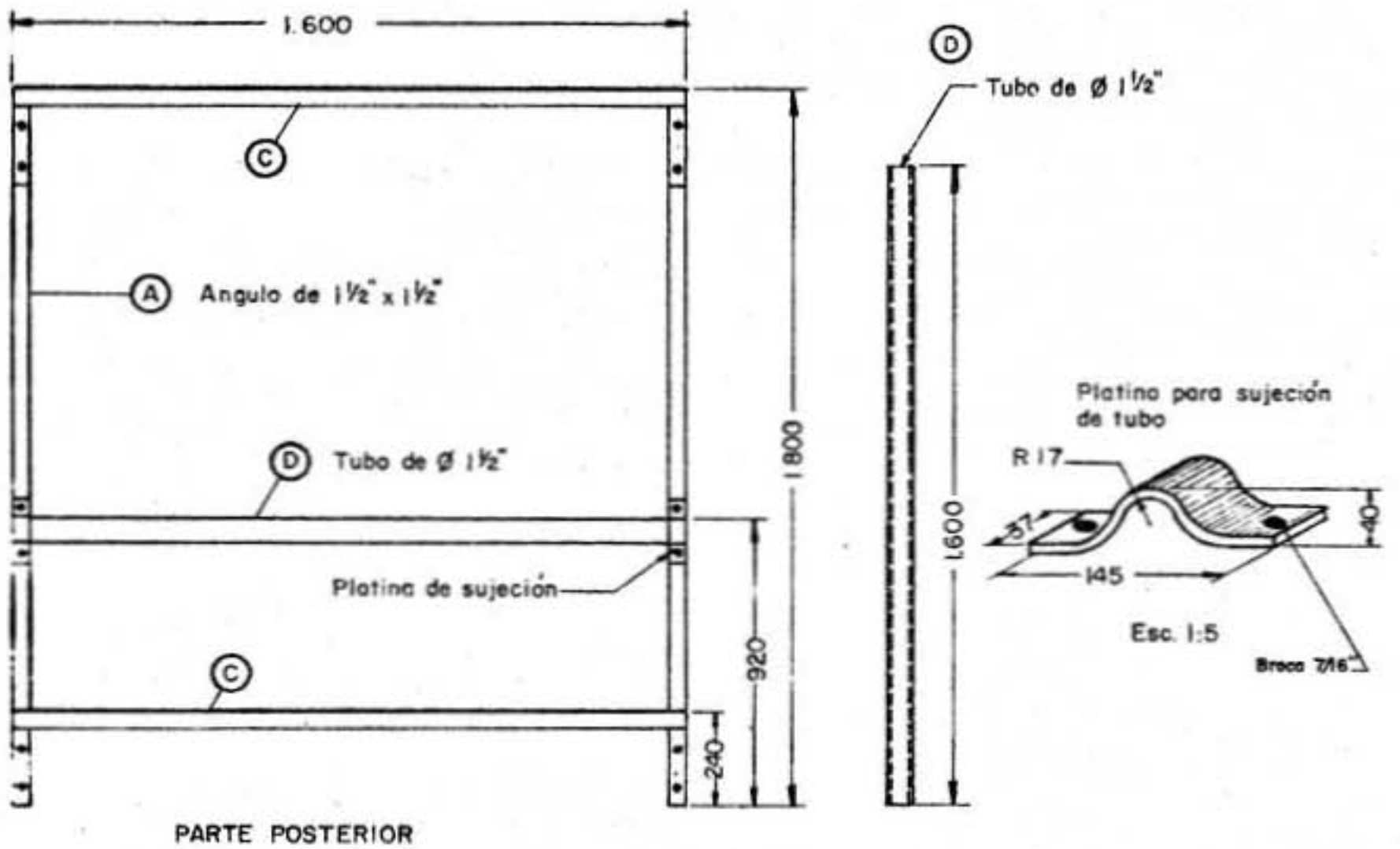
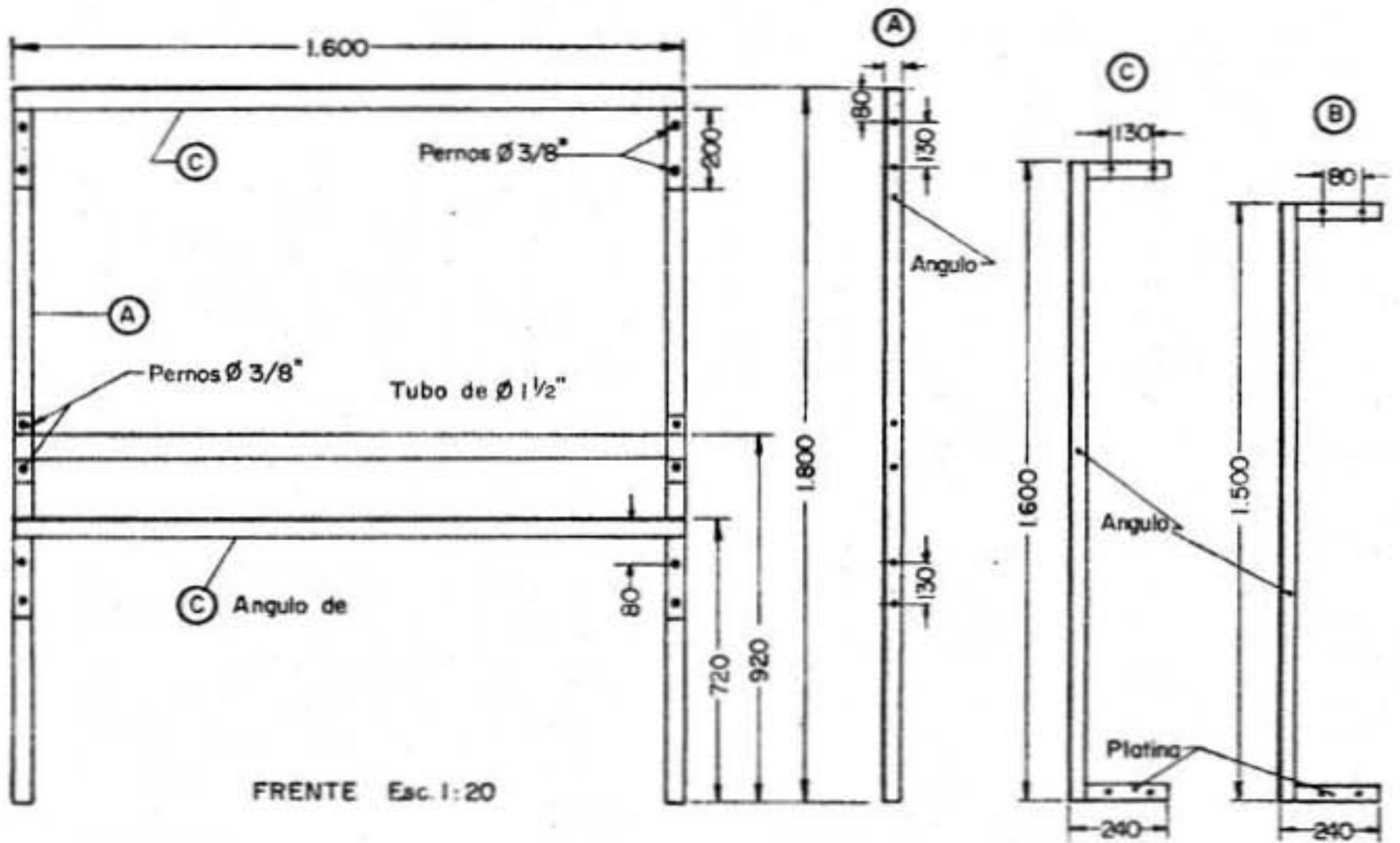

SENA

Seccional de
Antioquia

PROGRAMA DE ARTESANIAS

Modelo n° 1

CONSTRUCCION DE TELAR MANUAL EN ANGULO DE HIERRO

Hoja n° 5

