

C. DESCRIPCION DE CADA UNA DE LAS PARTES:

1. Cuerpo:

Es la parte externa del lubricador en forma ovalada o redondeada para facilitar su deslizamiento sobre rocas o superficies ásperas.

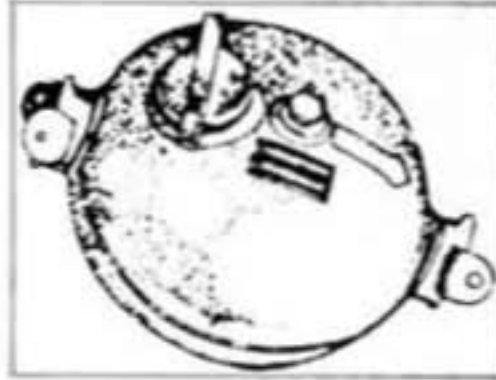

2. Orificio de llenado:

Es el hueco por donde se vierte el aceite, está colocado en la parte superior del cuerpo. Para evitar que se derrame, posee un tapón especial de forma adecuada para roscarlo fácilmente.

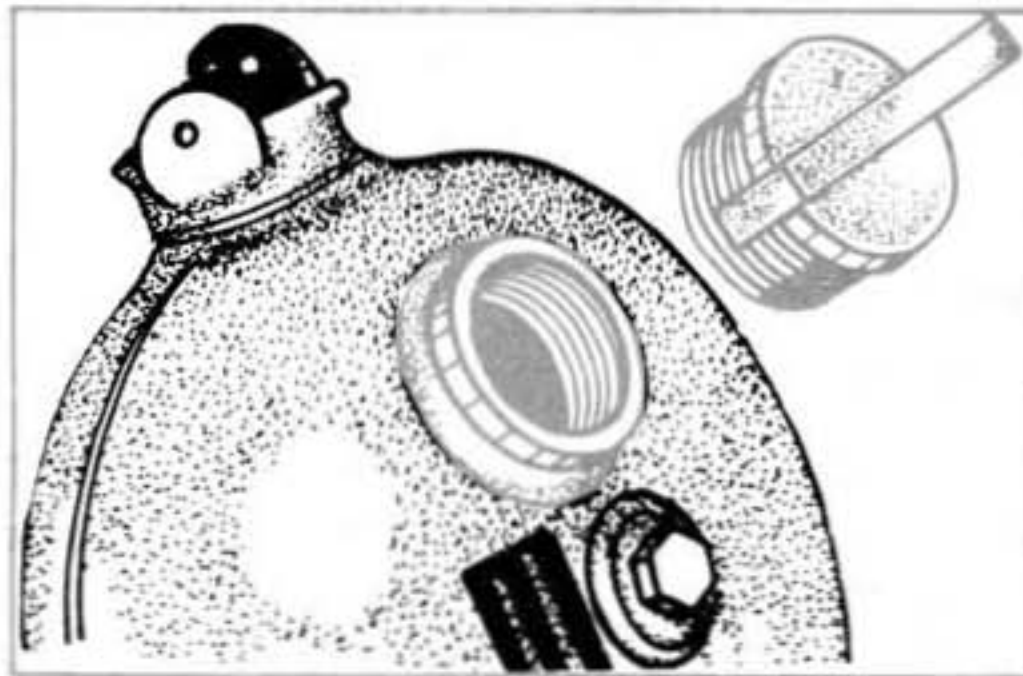

3. Herramienta para graduación:

Es un accesorio en forma de destornillador utilizado para graduar el tornillo del vénturi.

Algunos lubricadores los traen como componente, en otros hay que utilizar un destornillador.



4. Mecanismo de graduación:

Posee un tornillo terminado en punta que va colocado exactamente sobre el sistema de succión del vénturi.

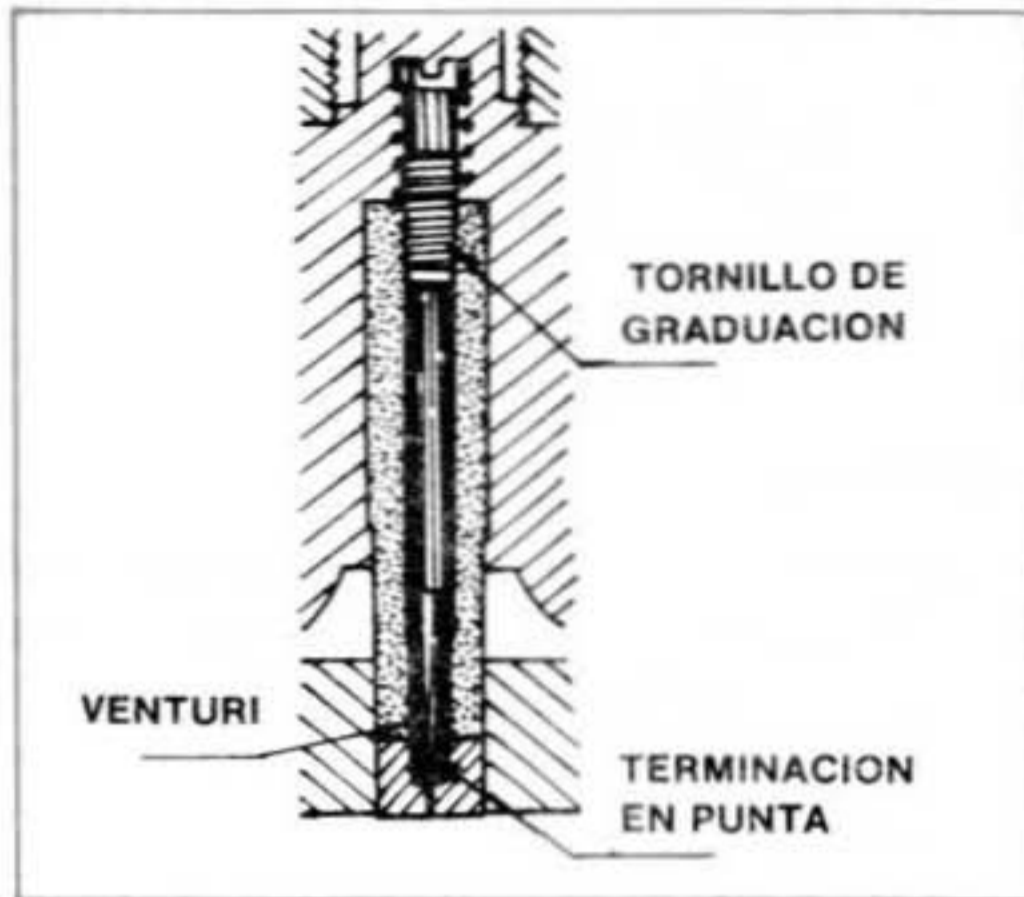

5. Sistema vénturi:

(Recuerde el vénturi)

Está colocado perpendicular al conducto interior del aire, es una estrangulación que cumple con la función de permitir que el aceite salga en forma de aerosol.

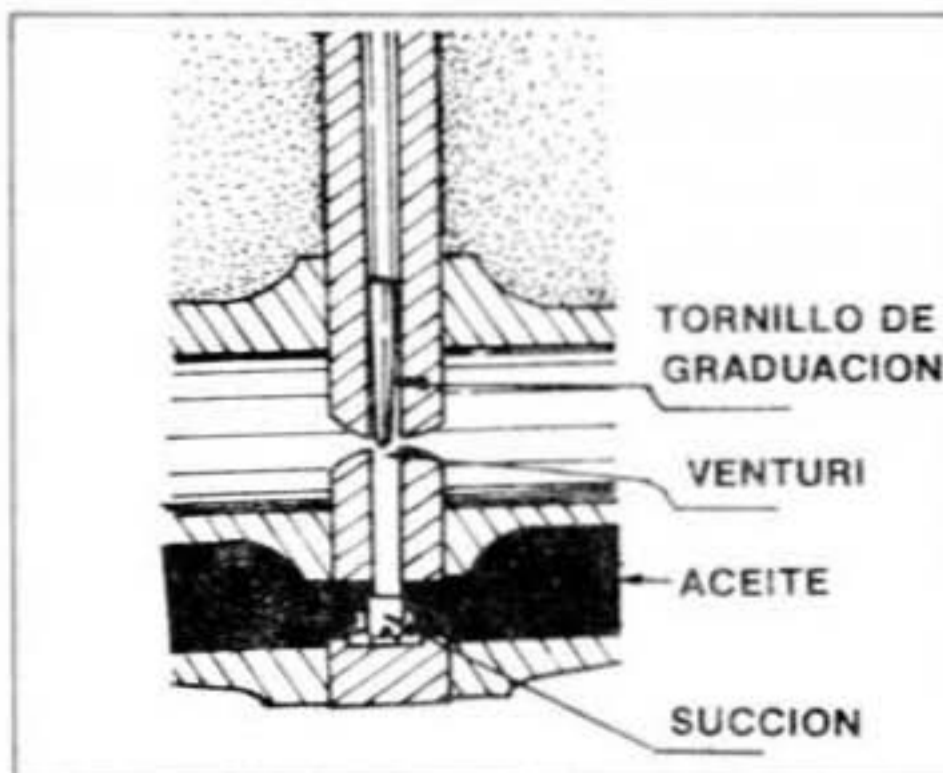

6. Indicador de dirección del flujo:

Es una contra-marca colocada sobre el cuerpo del lubricador mostrando la dirección del fluido, para la conexión correcta.

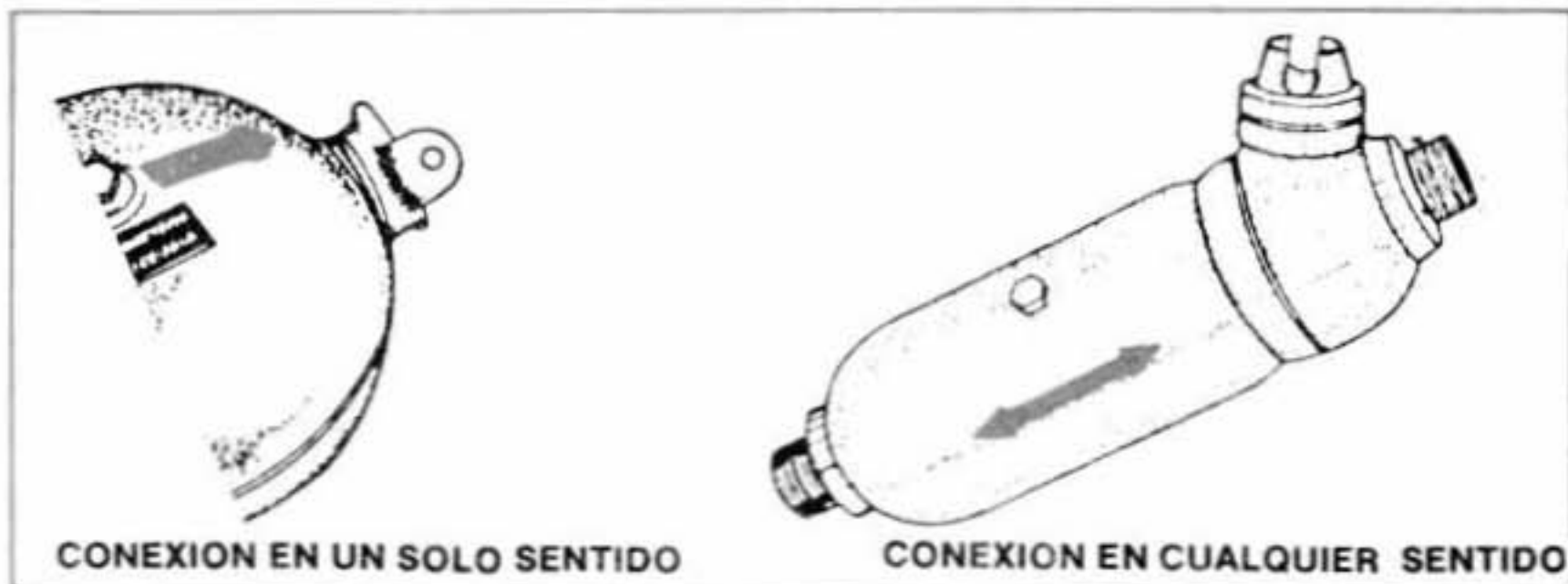

7. Acoplamientos:

Dependiendo del diseño del lubricador se utilizan tipo garras, rosca, mariposa, etc. (Recuerde "Accesorios Para Acoplamientos" Módulo 6).

8. Conducto interior de aire:

Es un tubo interior que atraviesa todo el lubricador por el cual circula el aire comprimido, arrastrando el aceite para lubricar las herramientas neumáticas.

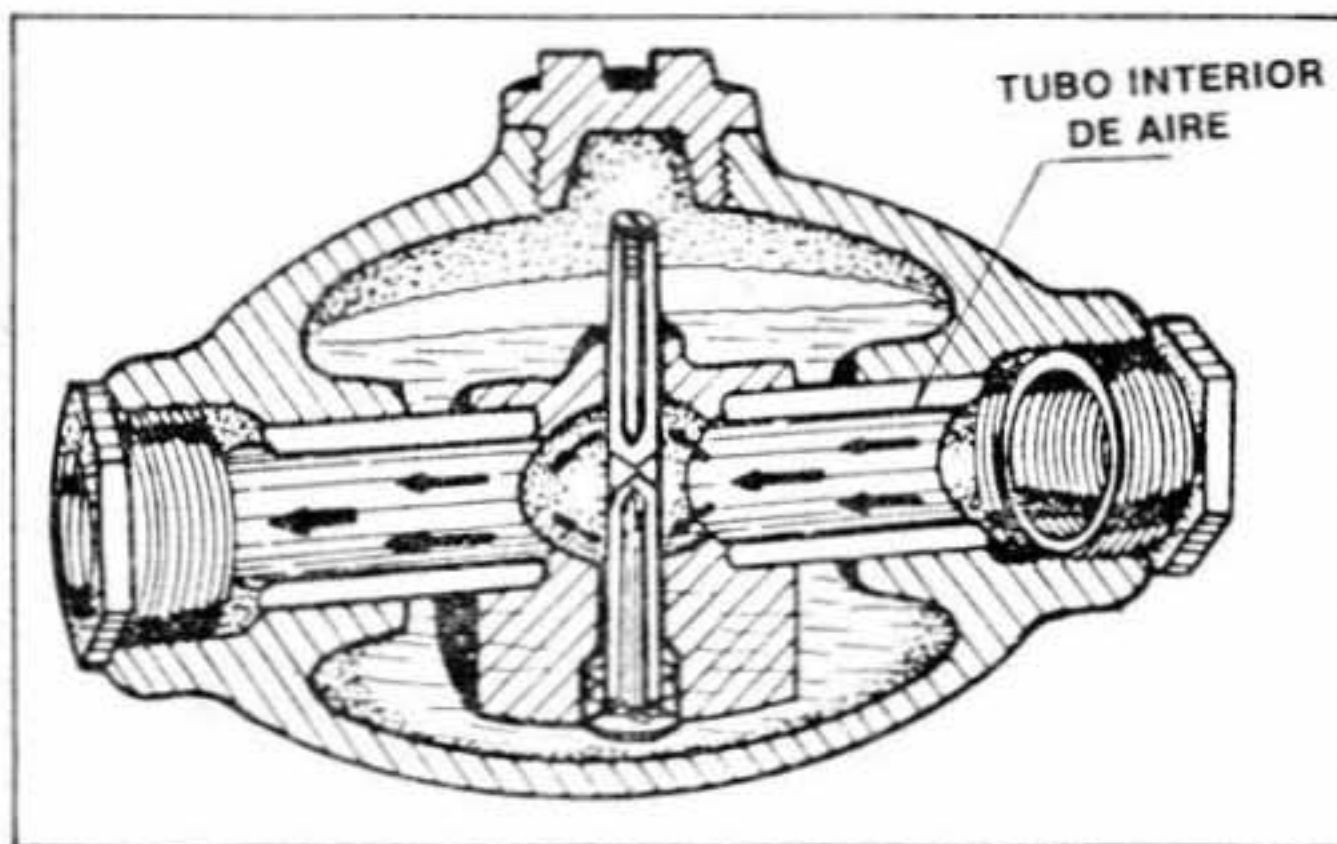

D. TIPOS DE LUBRICADORES DE LINEA

1. Según el tipo de depósito

- a. Plástico visible
- b. Acero

2. Según la forma exterior

- a. Botella alargada
- b. Botella ovalada o redonda.

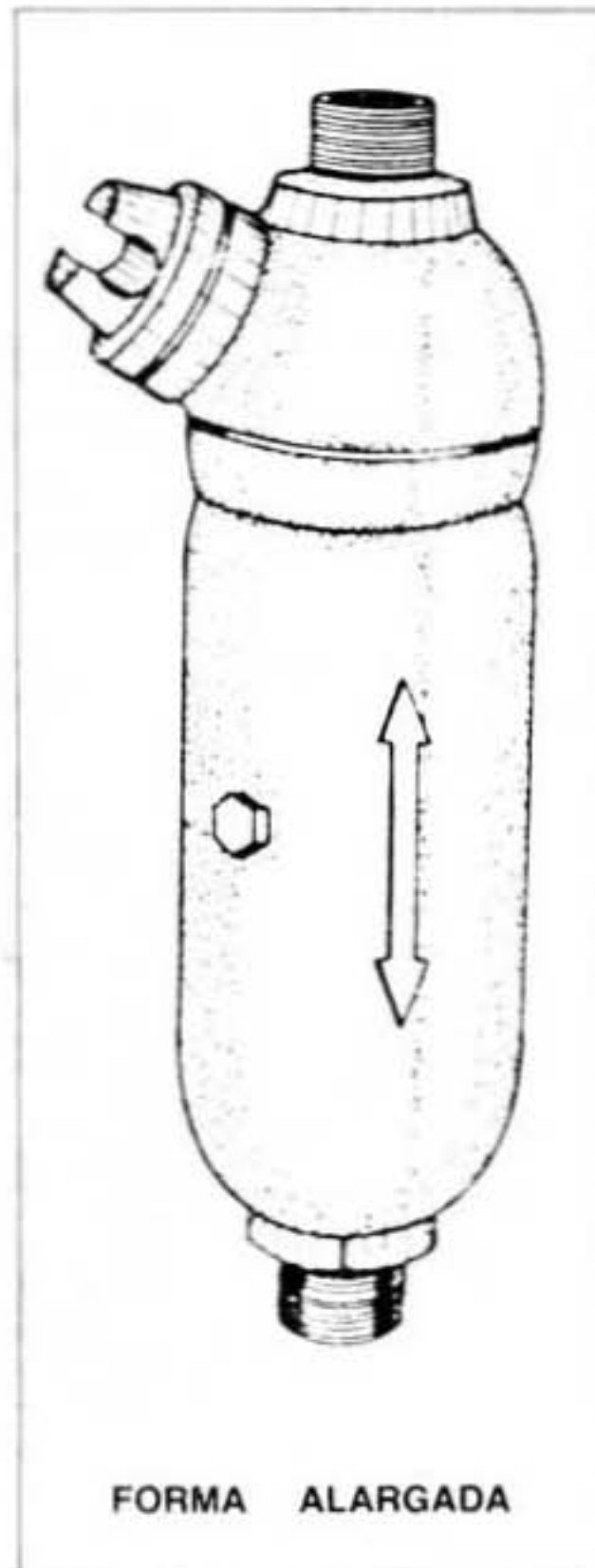
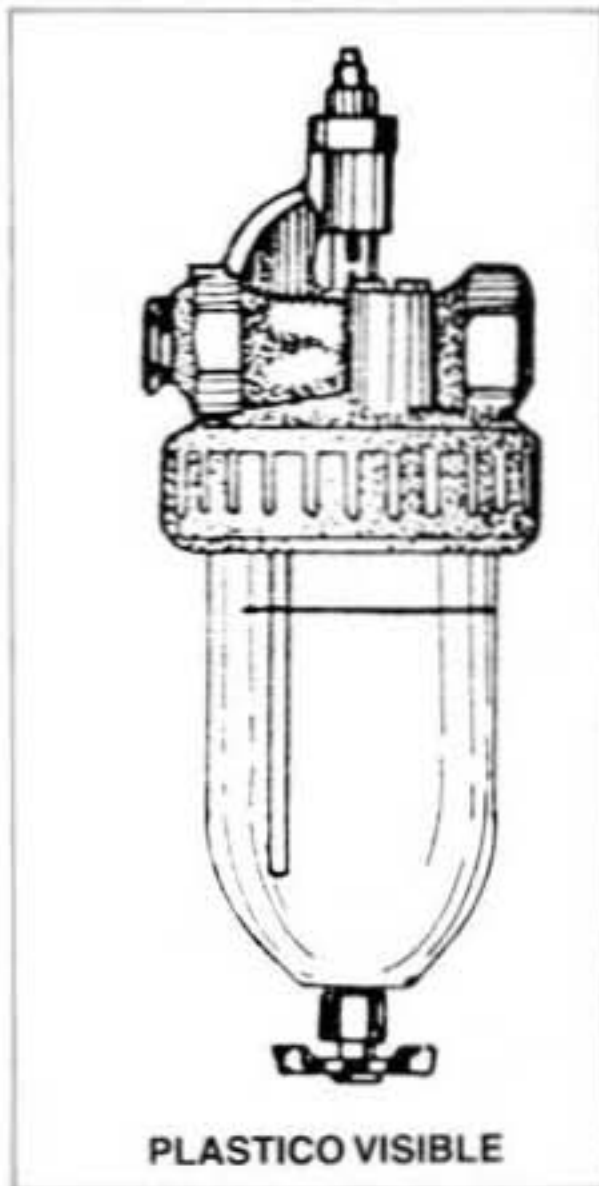



E. CARACTERISTICAS PARA LA SELECCION

1. Dentro de la minería debe tener la suficiente capacidad para un turno de trabajo.
2. De fácil traslado de un lugar a otro.
3. Fácil de llenar y de ajustar la cantidad de aceite para lubricar.
4. De diseño fuerte que puedan resistir manejo rudo.

NOTA: Para obtener mayor eficiencia del lubricador, no lo coloque a más de cuatro metros de la herramienta neumática.

AUTOCONTROL 3

1. En el siguiente grupo de frases relacionadas con el lubricador, usted deberá identificar si son falsas o verdaderas colocando una **X** en la columna correspondiente.

	FRASES	F	V
a.	El lubricador debe ser de fácil ajuste.		
b.	A través del mecanismo de graduación se realiza el paso del fluido (aceite).		
c.	El flujo de aire se realiza a través del conducto interior.		
d.	El lubricador más utilizado en minería es el de plástico visible.		

2. En el siguiente gráfico correspondiente a un tipo de lubricador, usted podrá identificar las partes externas, escribiéndolas donde se indican.

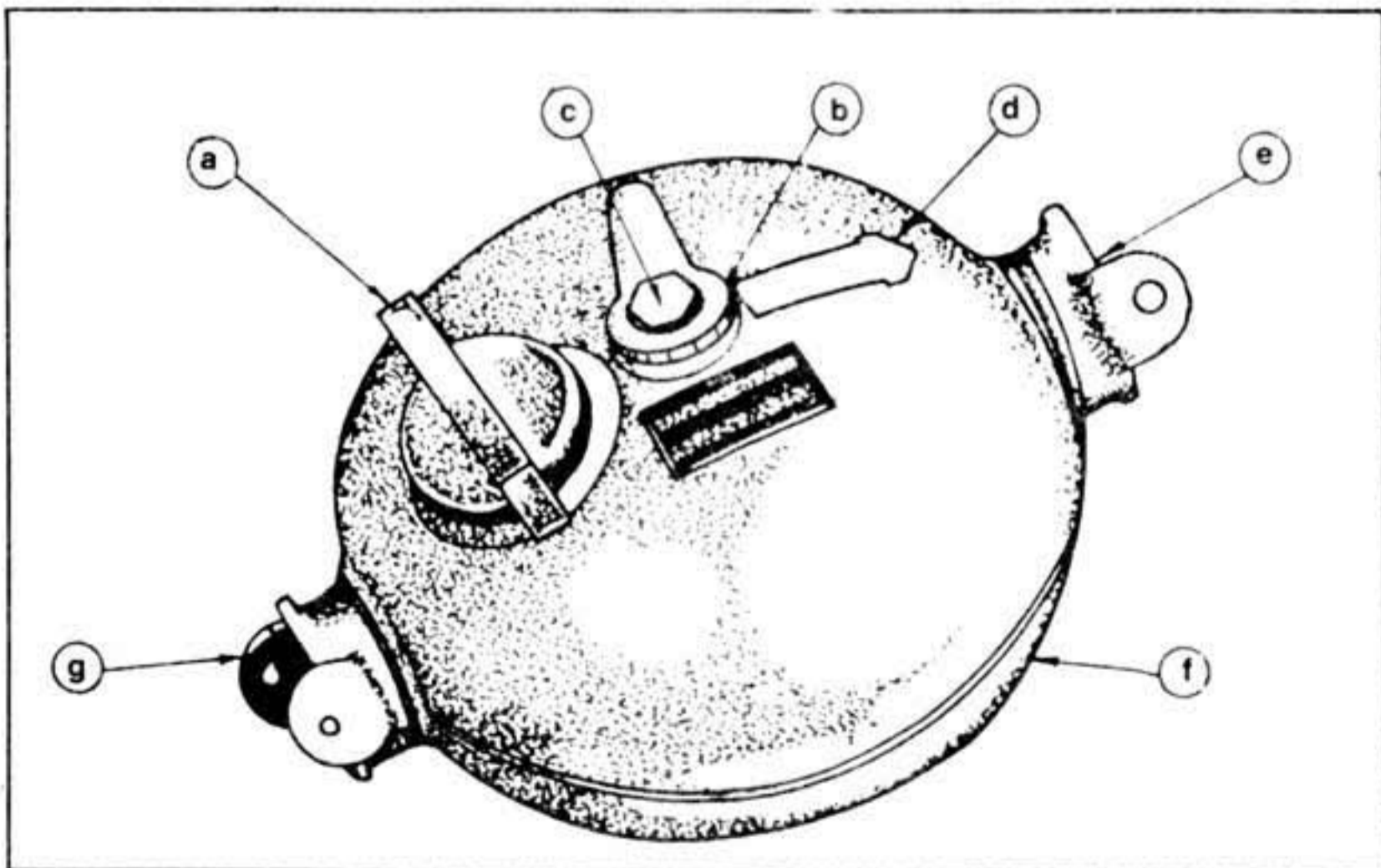

- a. _____
- b. _____
- c. _____
- d. _____
- e. _____
- f. _____
- g. _____

3. En el **siguiente gráfico** correspondiente a un **corte interior de un lubricador de línea** usted deberá **identificar las partes de dicho lubricador**, escribiéndolas en las líneas respectivas.

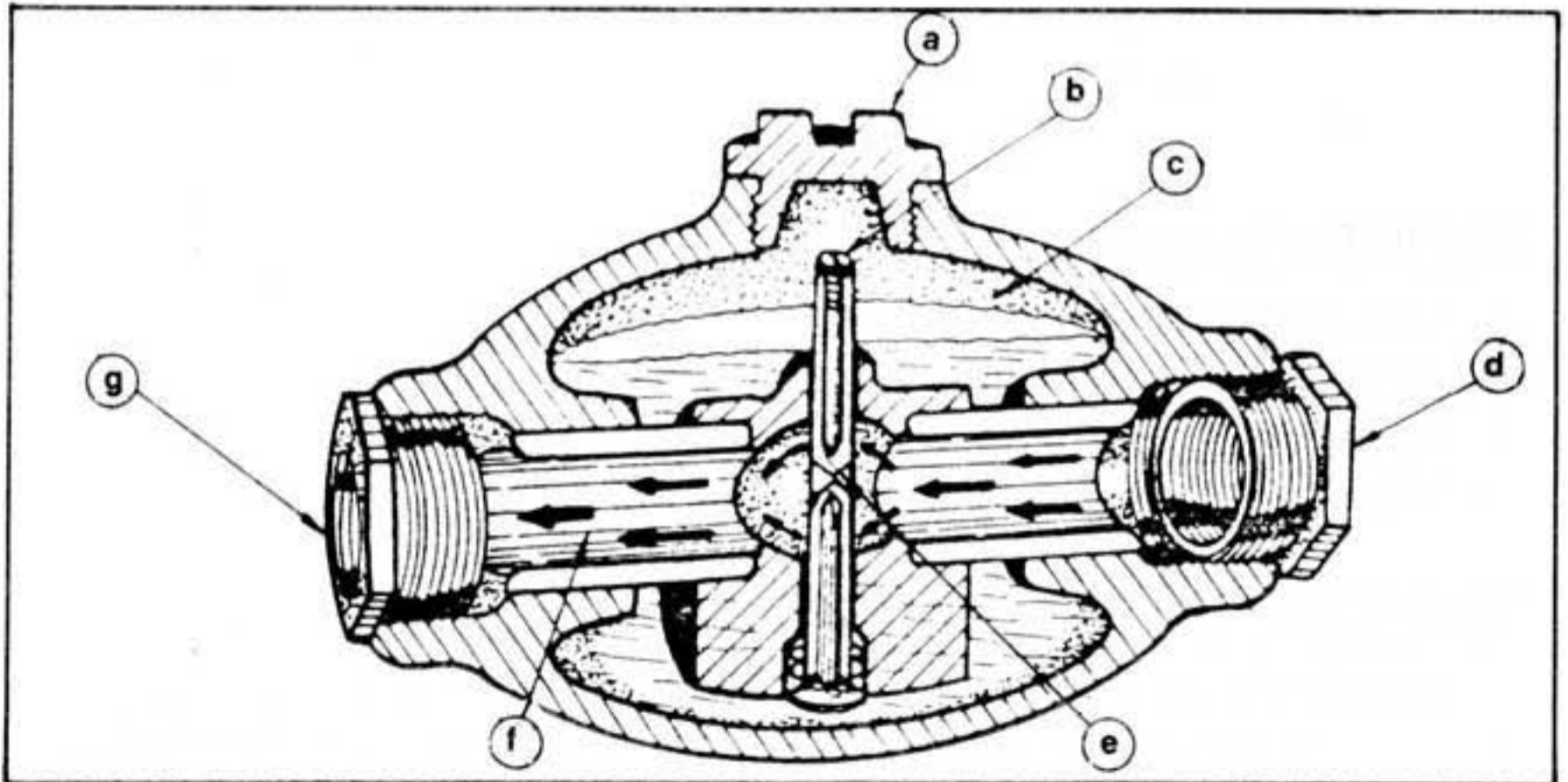

- a. _____
- b. _____
- c. _____
- d. _____
- e. _____
- f. _____
- g. _____

4. Desarrolle el siguiente crucimecánica referente al lubricador de línea.

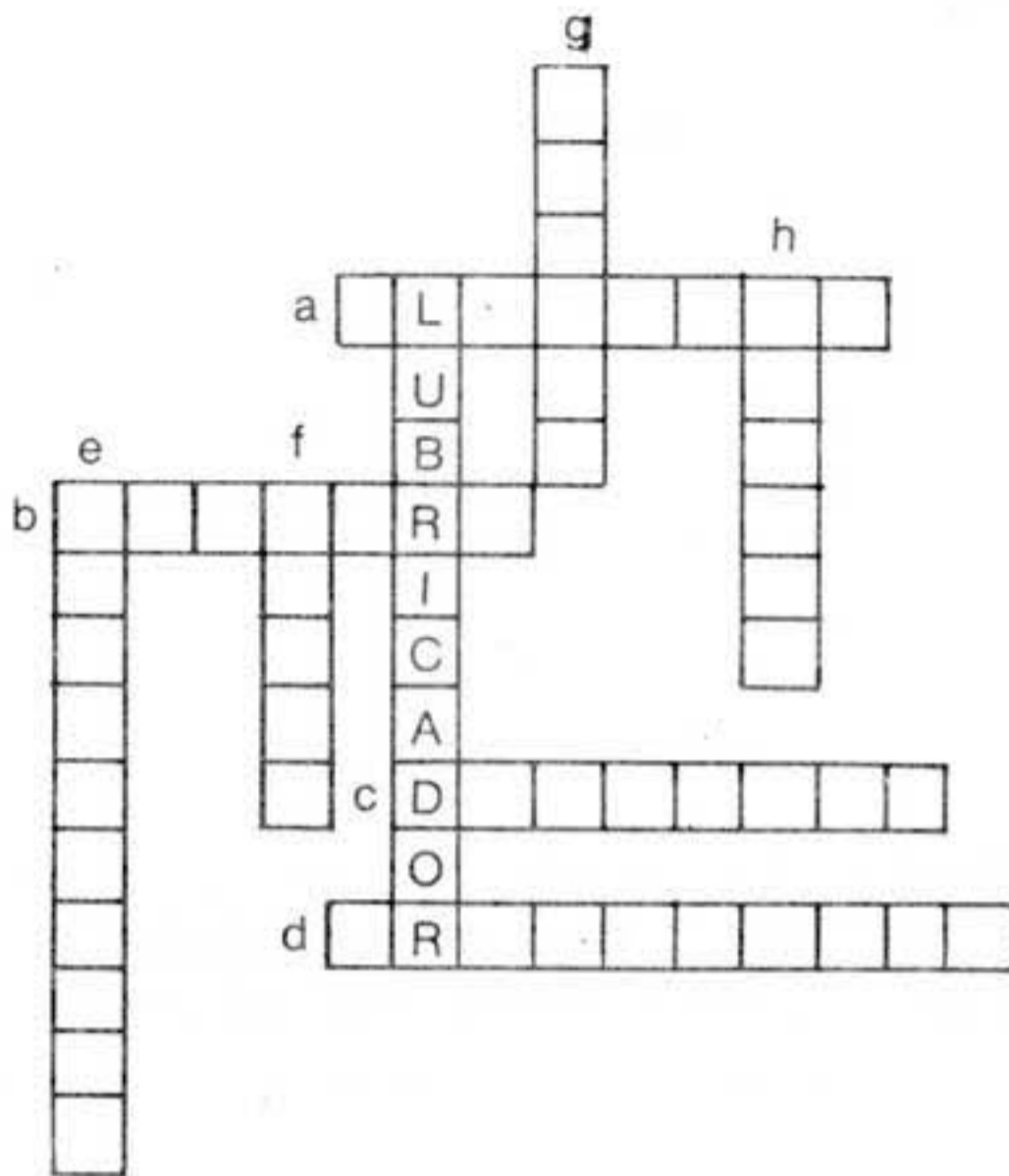

HORIZONTALES:

- a. Lubricador especial visible.
- b. Accesorio principal de succión del lubricador.
- c. Recipiente donde se vierte el aceite.
- d. Tornillo de ajuste del sistema de succión.

VERTICALES:

- e. Aceite de muy baja..... utilizado en minería.
- f. Elemento que se coloca para evitar se salga el aceite del lubricador.
- g. El lubricador debe ser de fácil llenado y de fácil.....
- h. Le da forma exterior al lubricador de línea.