

F. SELECCION DE UN MARTILLO PERFORADOR

Dentro de las muchas marcas y formas de martillos, los cuales al igual que los martillos picadores, **pueden tener partes diferentes** pero **su principio de funcionamiento es el mismo**, de tal forma que su selección **dependerá del tipo de trabajo al cual van a estar sometidos.**

**BARRIDO CON AIRE
Y LA PALANCA EN CAJA
DE TRINQUETES**

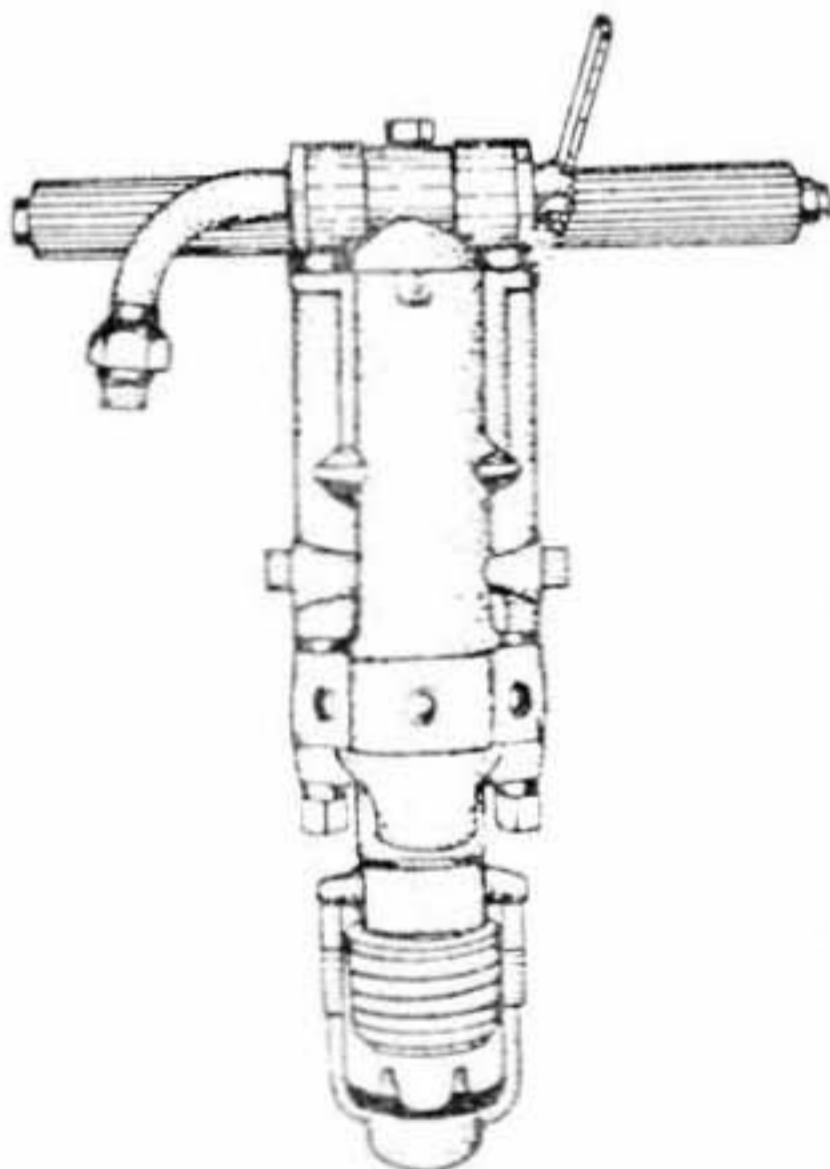

**BARRIDO CON AIRE,
Y LA PALANCA
SOBRE LA CAJA DE
TRINQUETES
Y SILENCIADOR**

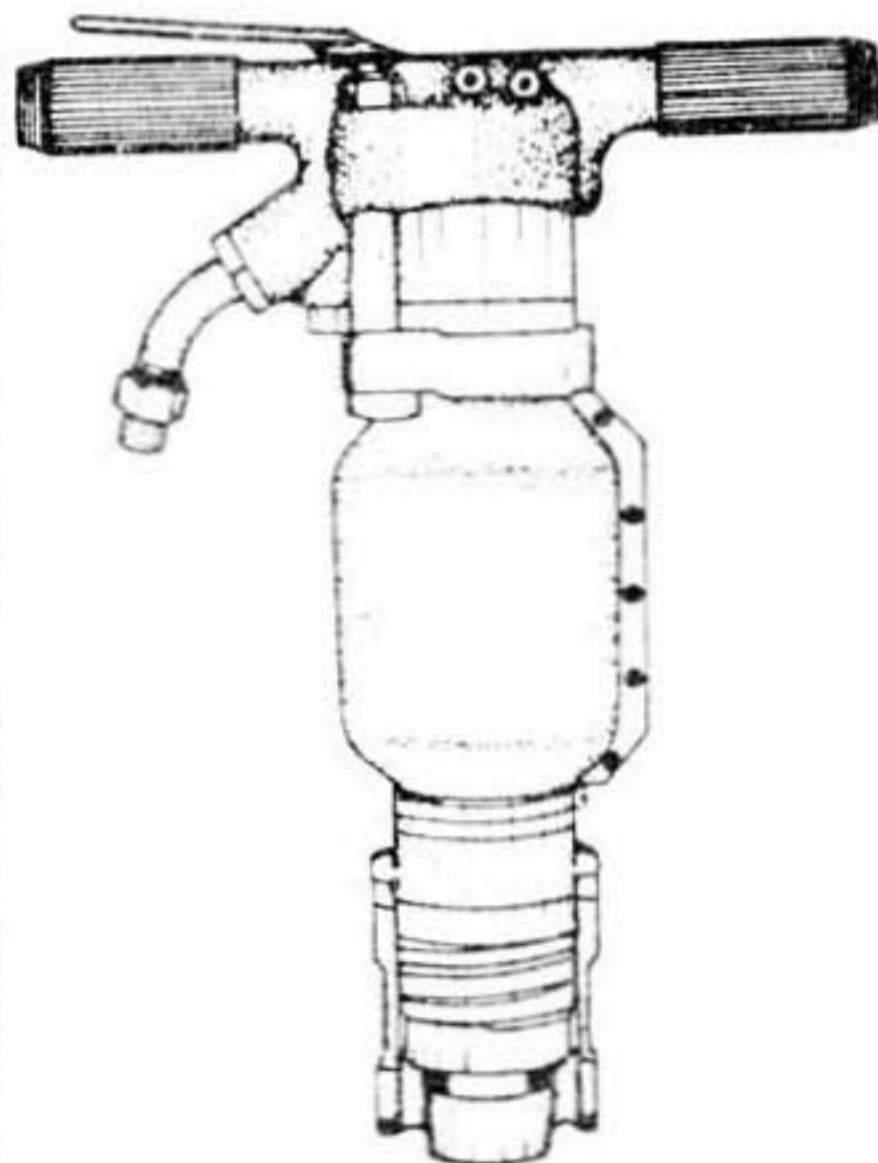

**BARRIDO POR MEDIO DE
AIRE Y CON ACOPLE PARA
AIRE SOBRE EL CILINDRO**

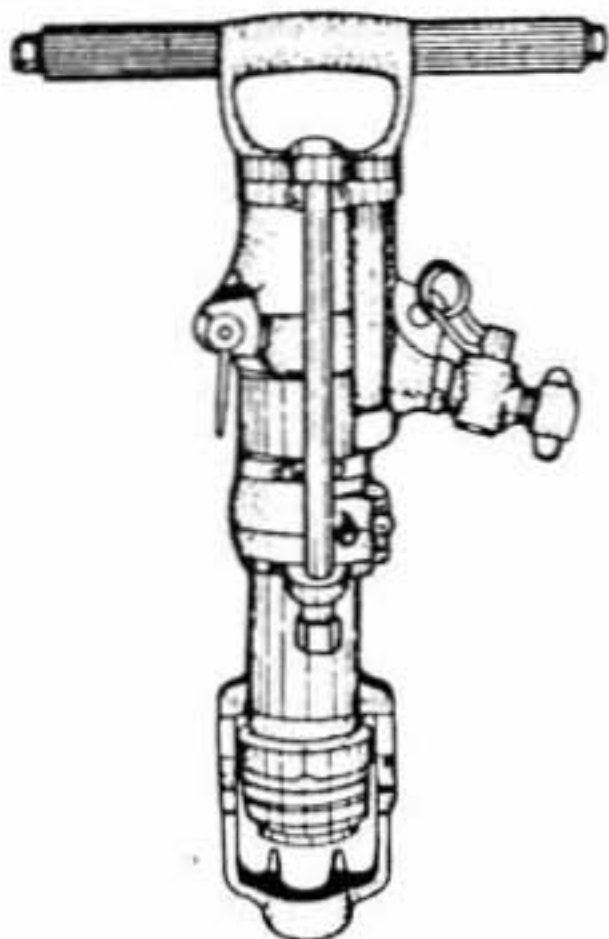

**CON BARRIDO POR MEDIO
DE AGUA**

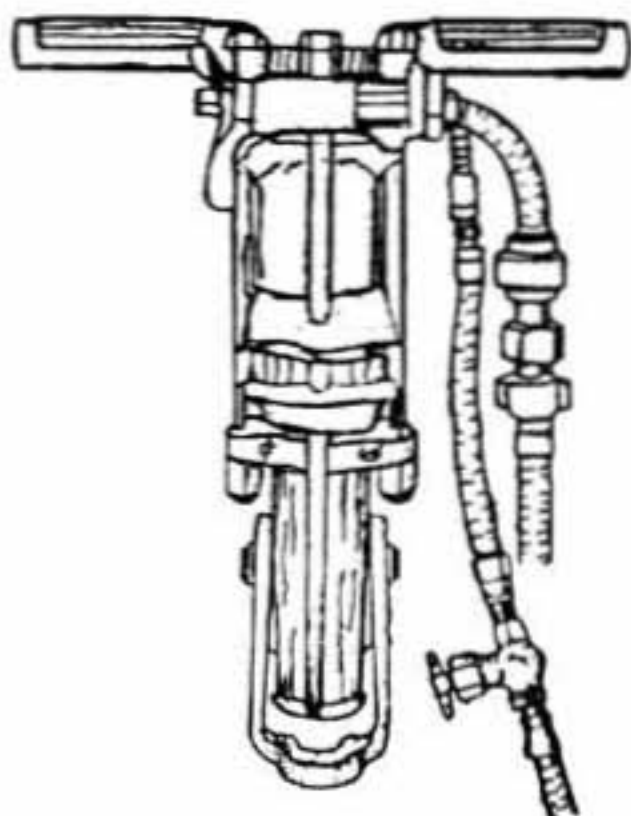

**BARRIDO CON AIRE Y
DISTRIBUCION SOBRE
EL CILINDRO**

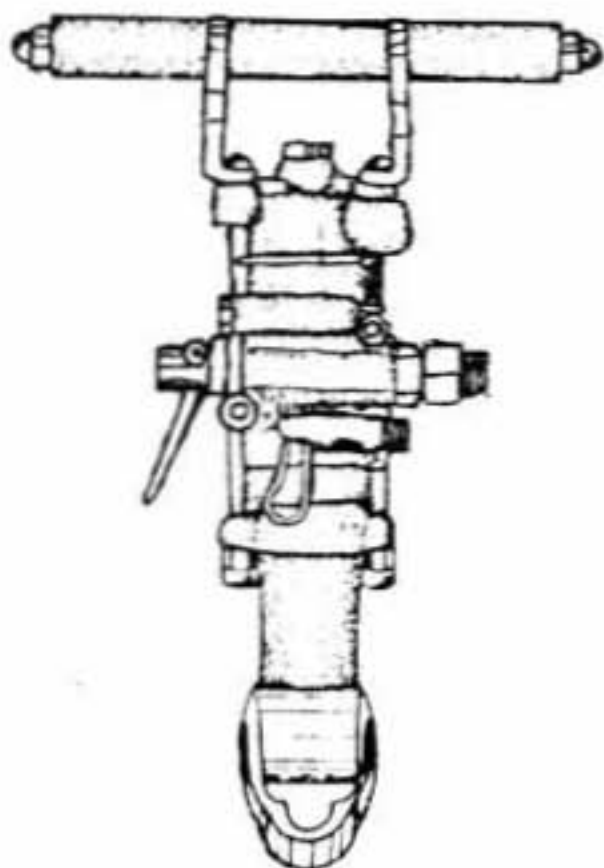

**BARRIDO POR MEDIO DE
AIRE Y MANGUETA
SENCILLA**

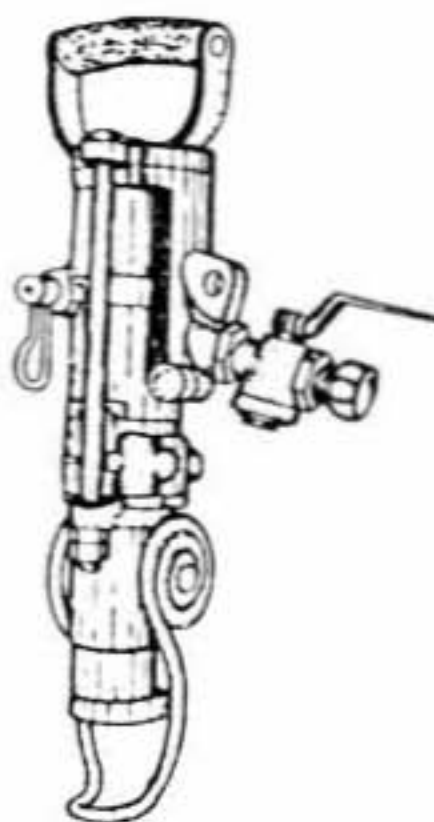

Para la **selección de un martillo** se debe tener en cuenta los **siguientes aspectos**:

1. **El sitio donde** se va a efectuar el trabajo.
2. **Estatura** de los operarios.
3. La **facilidad** de colocarle al **martillo un soporte neumático** (recordar módulo "Mantenimiento del soporte neumático").
4. La **facilidad de obtener las condiciones indispensables** para que el martillo perforador funcione correctamente tales como: **presión, caudal, diámetro de las conexiones de las mangueras**, etc.
5. **Obtención de agua para acoplar martillos** que hagan barrido con agua y no con aire (ver figura).

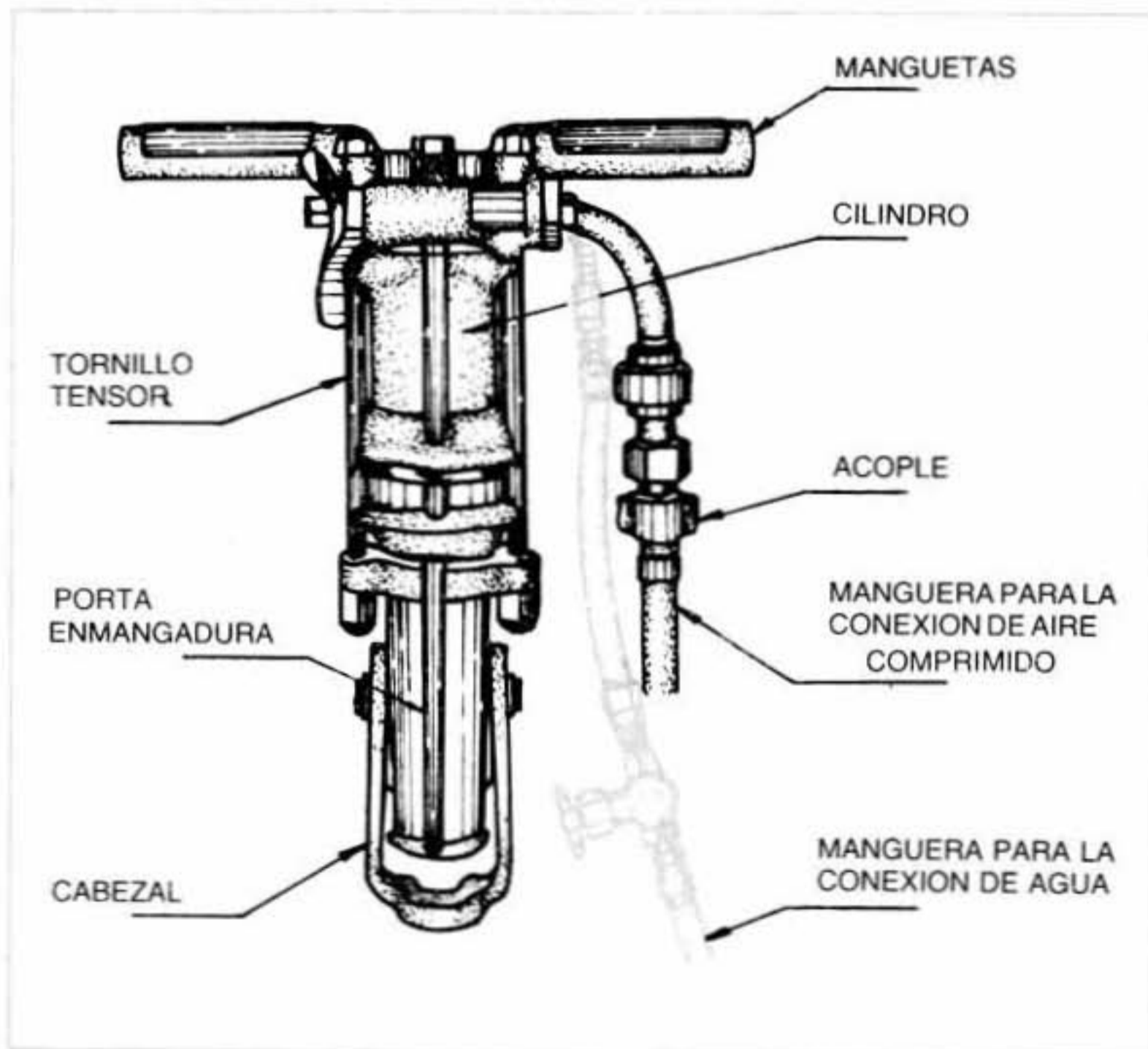

e. Por este elemento se asegura la limpieza interior del fondo del barreno, también se le denomina aguja.

| | | | |
|--|--|--|--|
| | | | |
|--|--|--|--|

| | |
|--|--|
| | |
|--|--|

| | | | | | | | |
|--|--|--|--|--|--|--|--|
| | | | | | | | |
|--|--|--|--|--|--|--|--|

2. El siguiente **gráfico** representa una **máquina perforadora**, usted, **deberá identificar las partes que están indicadas y escribirlas en las líneas correspondientes.**

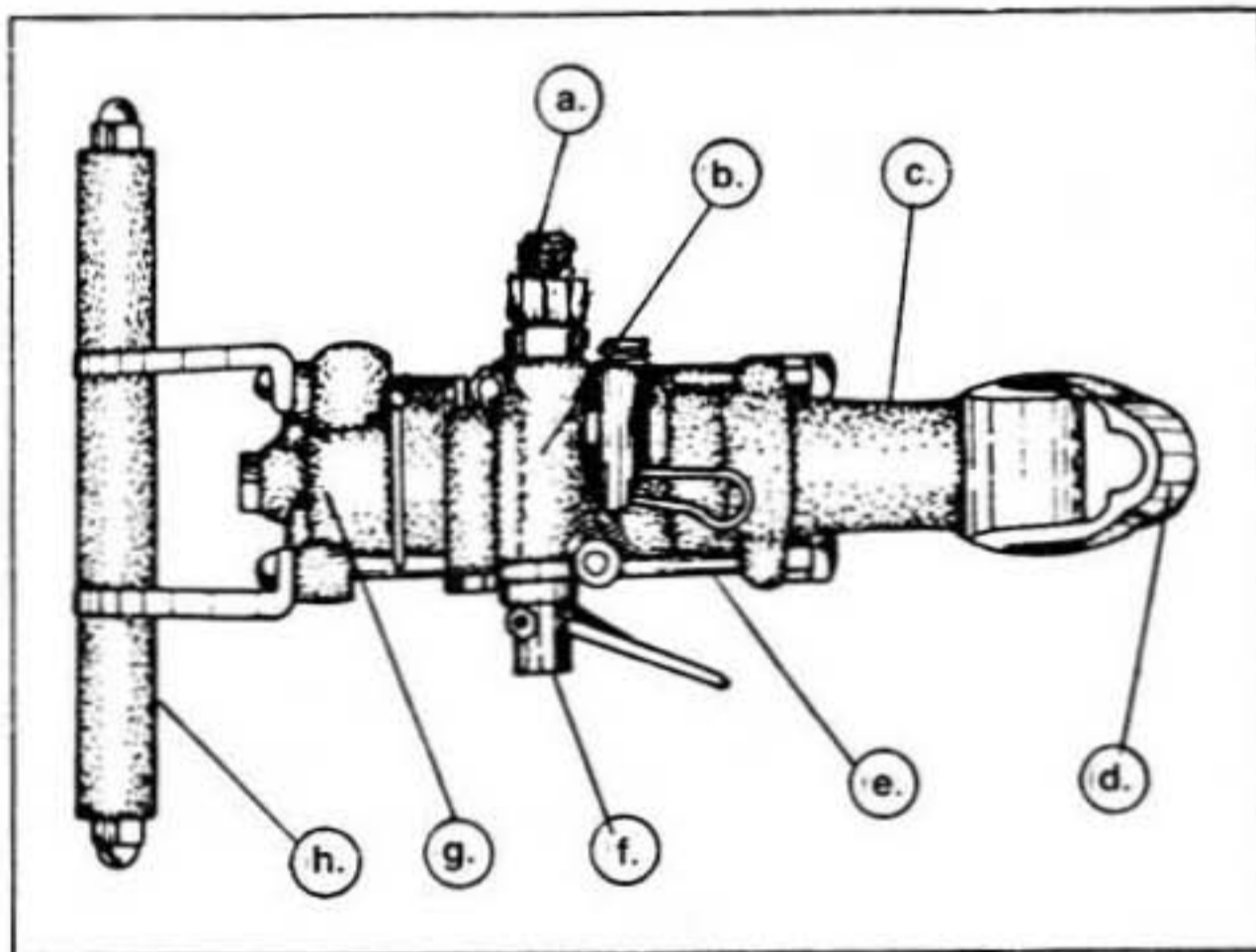

| | | | |
|----|-------|----|-------|
| a. | _____ | b. | _____ |
| c. | _____ | d. | _____ |
| e. | _____ | f. | _____ |
| g. | _____ | h. | _____ |

2

LAS BARRERAS Y SUS BROCAS: PARTES, TIPOS Y SELECCION

OBJETIVO INTERMEDIO 2

Al terminar el estudio del presente tema, usted podrá describir las barrenas y sus brocas.

Para lograr el objetivo deberá:

Definirlas, identificar sus partes principales, clasificarlas y seleccionarlas correctamente.

SIN COMETER ERROR

A. CONCEPTO

Son varillas de acero especial, con una broca en uno de sus extremos, con un taladro en toda su longitud. Van acopladas a los martillos perforadores y son utilizadas como herramienta propiamente dicha para ejecutar perforaciones en roca.

B. PARTES PRINCIPALES

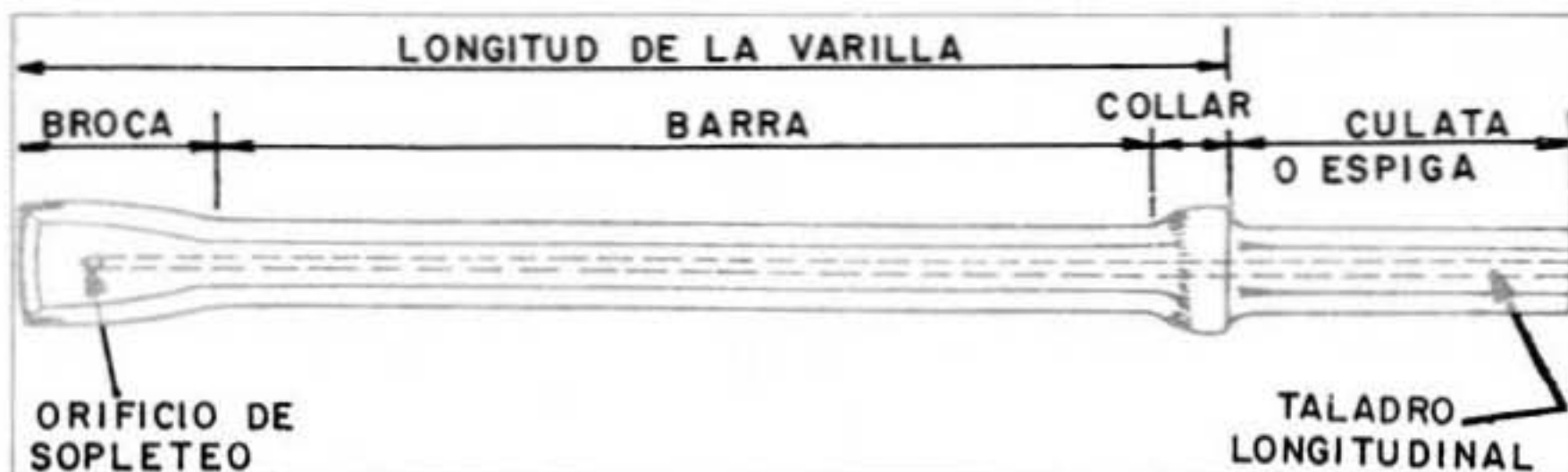

C. CLASIFICACION DE LAS BARRENAS

1. Según la forma del cuerpo

- a. Redondas
- b. Hexagonales
- c. Helicoidales

2. Según el tipo de boca o broca:

a. Barrena con broca:

- Tipo cincel
- Boca doble
- De filos en cruz
- Cruz con metal duro
- Punta de diamante
- Normal de doble ala
- Triconos
- Estrella

b. Barrena integral o monoblock

c. Barrenas de broca desmontable:

- Cónica
- Rosca

3. Según su constitución:

- a. Huecas
- b. Macizas

4. Según su longitud:

- a. Fijas
- b. Con barras de extensión (sarta)

D. DESCRIPCION DE CADA UNA DE ELLAS

1. Según la forma del cuerpo:

a. Redondas:

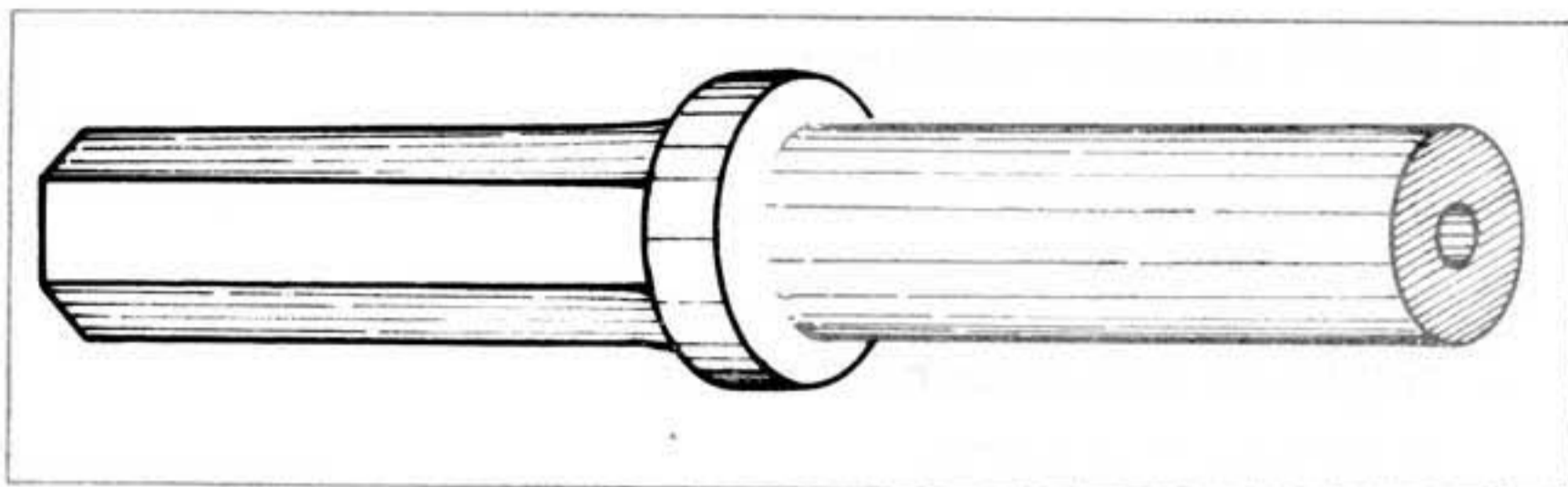

- Posee un orificio central.
- Se usa para aspirar polvo o inyectar agua y aire.

b. Hexagonales:

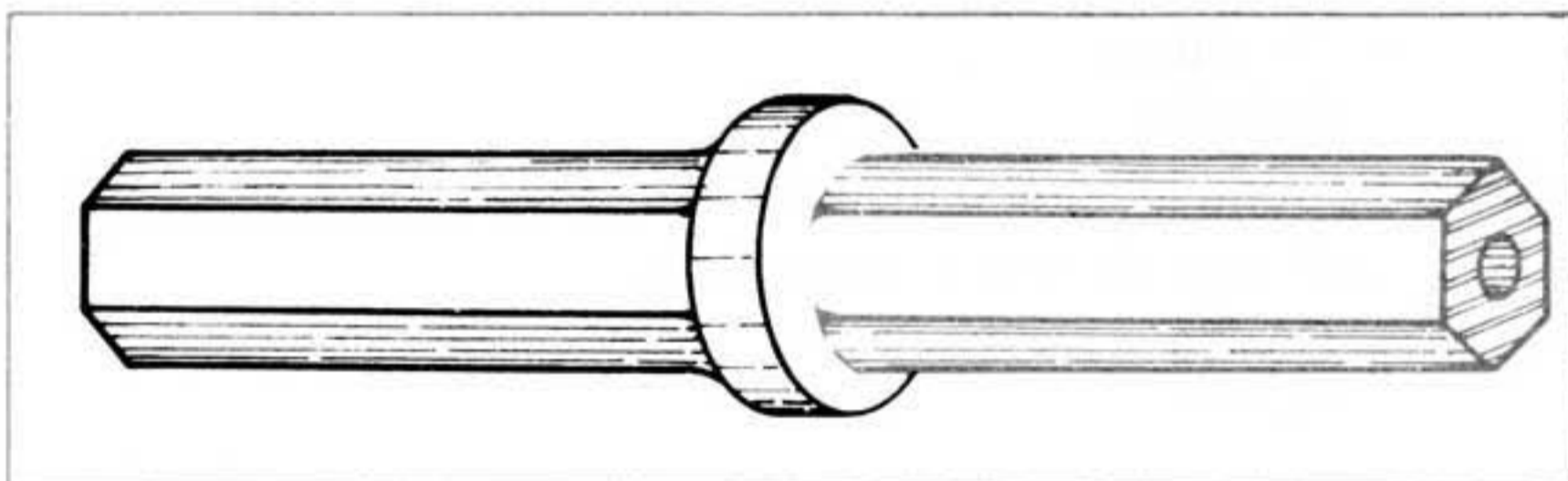

- Es el tipo más común.
- Vienen en dimensiones de $3/4''$ y $7/8''$ de distancia entre caras del hexágono.

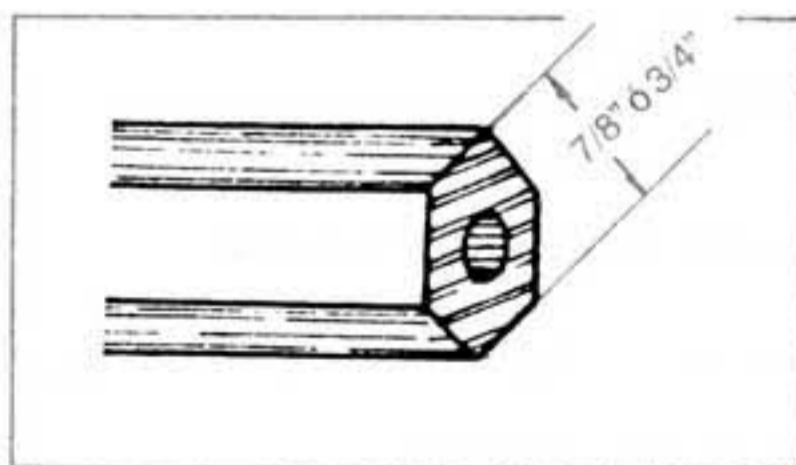

- La longitud de la culata varía de $4\frac{1}{2}''$ a $5''$ pulgadas, depende del tipo de máquina utilizada para perforar.
- Al igual que las redondas, poseen un **orificio central de $1/4''$ para el barrido.**