

**c. Mida la longitud correcta para el ojal.**

- Establezca el diámetro del cable.

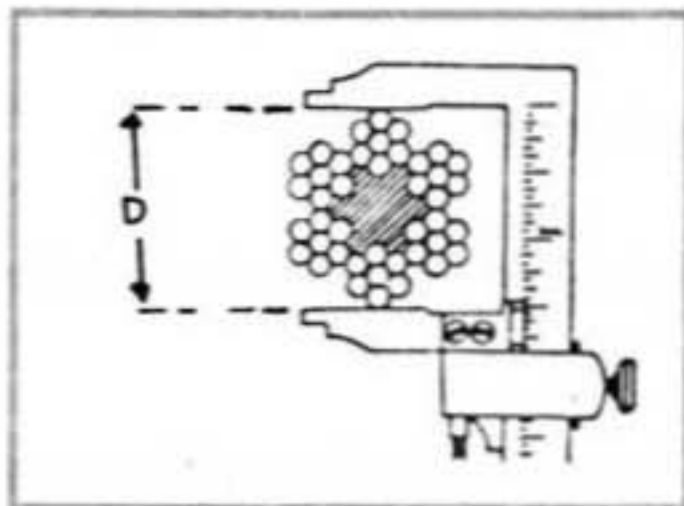

**Nota:** Esta es una de las formas de determinar el diámetro del cable.

**D = DIAMETRO DEL CABLE**

- **Mida 30 veces ese diámetro, marque 10 veces ese mismo diámetro desde el extremo del cable utilizando el flexómetro.**

Esta última es la longitud para el ajuste.\*

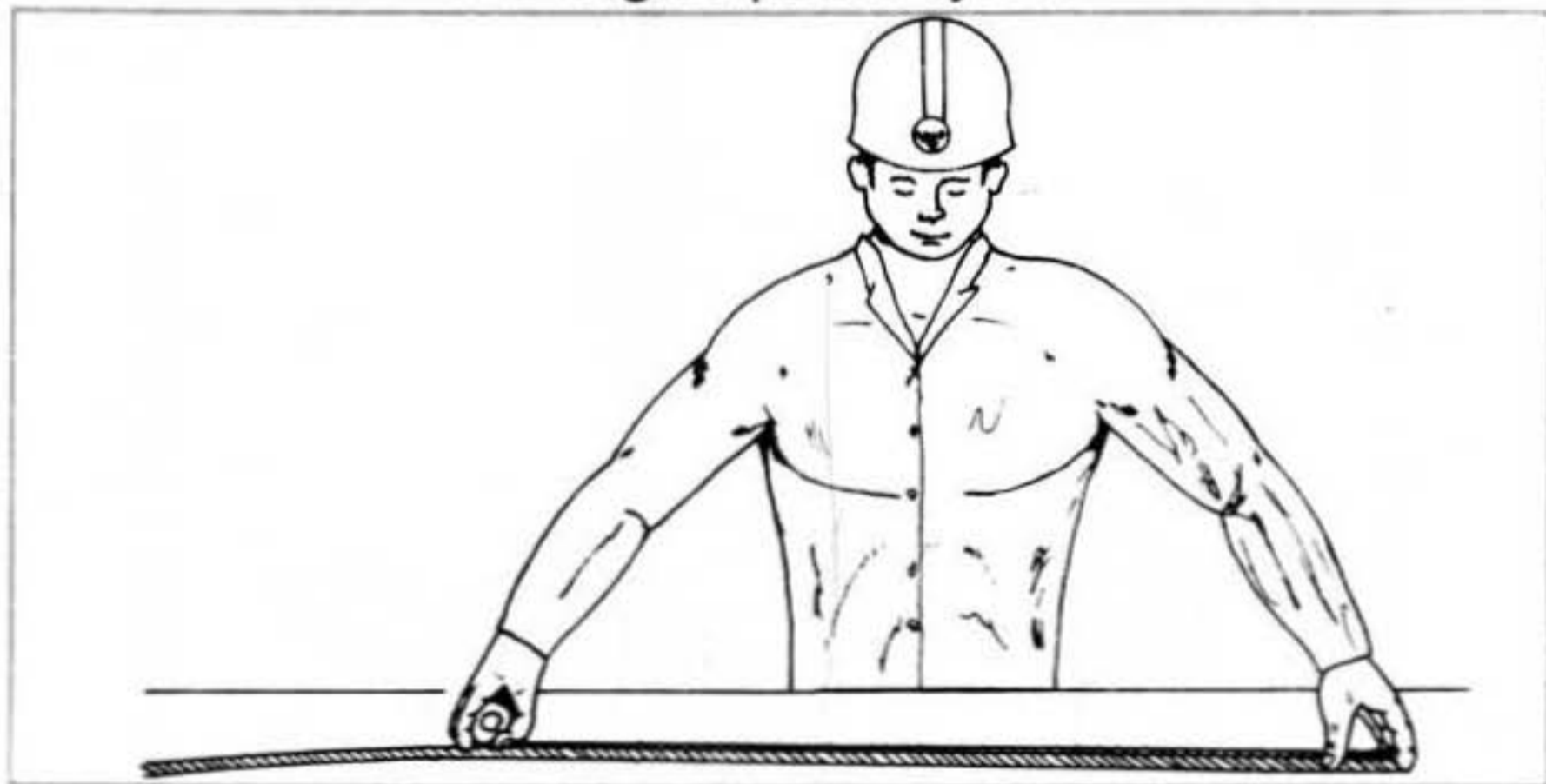

- d. Ate con alambre en el punto donde se obtiene la longitud correcta. Esto evitará que se deshile más el cable.**

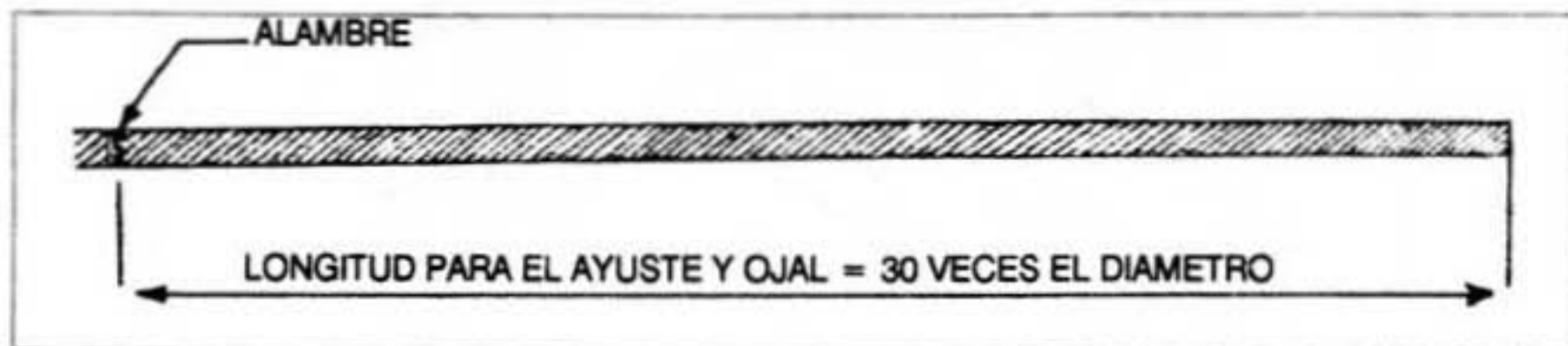

\* **Ajuste:** Longitud de entrelazado del cable.

## OPERACION 2

### Formar el ojal

#### a. Prese el extremo largo del cable.

- Colóquelo exactamente en el punto donde ató con alambre el cable.
- Asegúrelo de tal manera que no produzca deformación en el cable, cuando apriete la prensa.

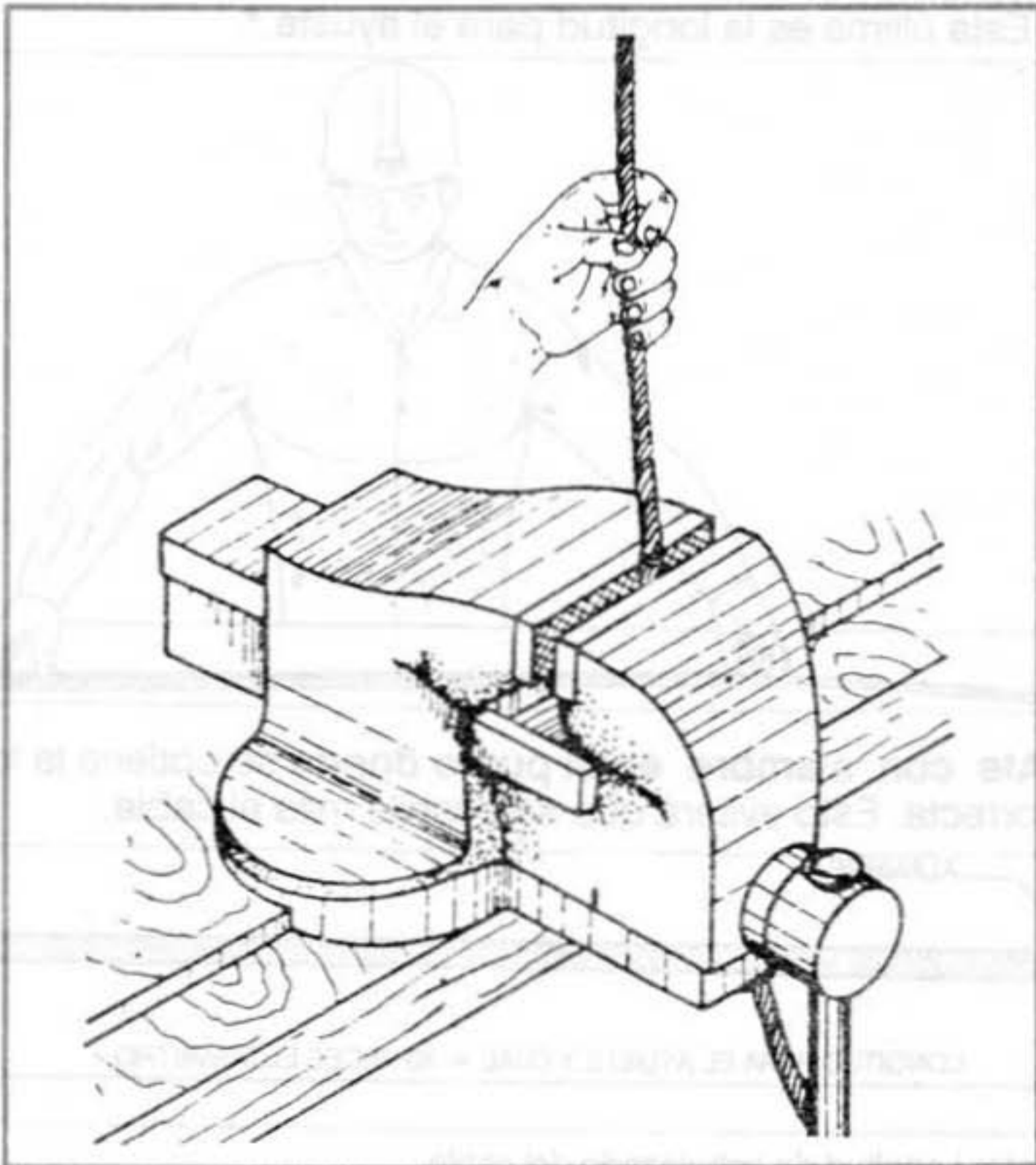

**b. Separe el cable en dos secciones.**

- Separe tres torones contiguos.
- Deje el otro grupo de tres torones con el alma, intactos.

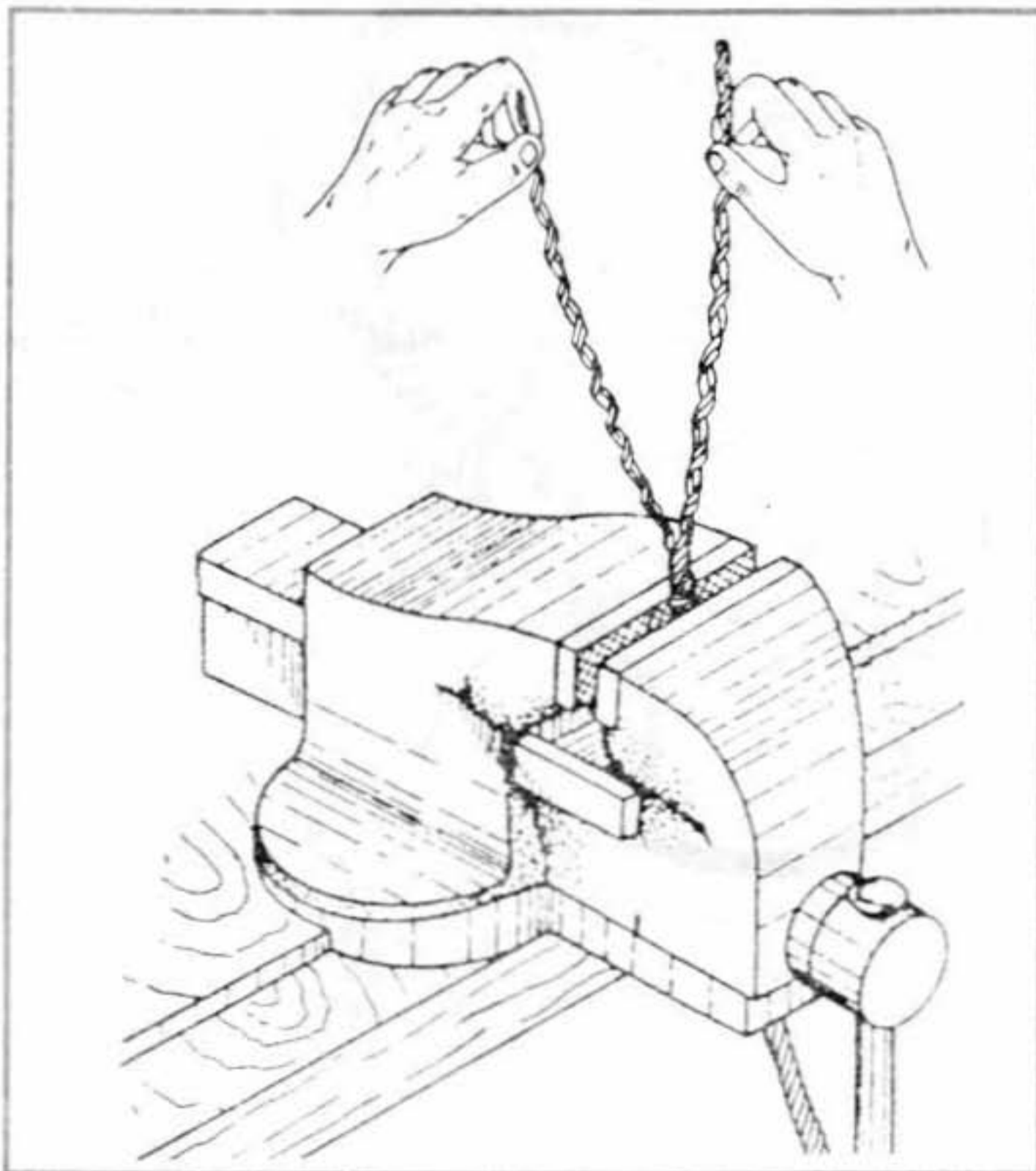

**c. Doble la sección más gruesa.**

- Haga coincidir el punto del extremo de 10 veces el diámetro con el punto donde colocó el alambre.



**d. Tuerza los otros torones.**

- **Envuélvalos sobre** la sección doblada anteriormente.
- Busque que **entren sobre las canaletas dejadas** por otro grupo de cable.
- **Lo más cerca posible a la garganta del cable.**

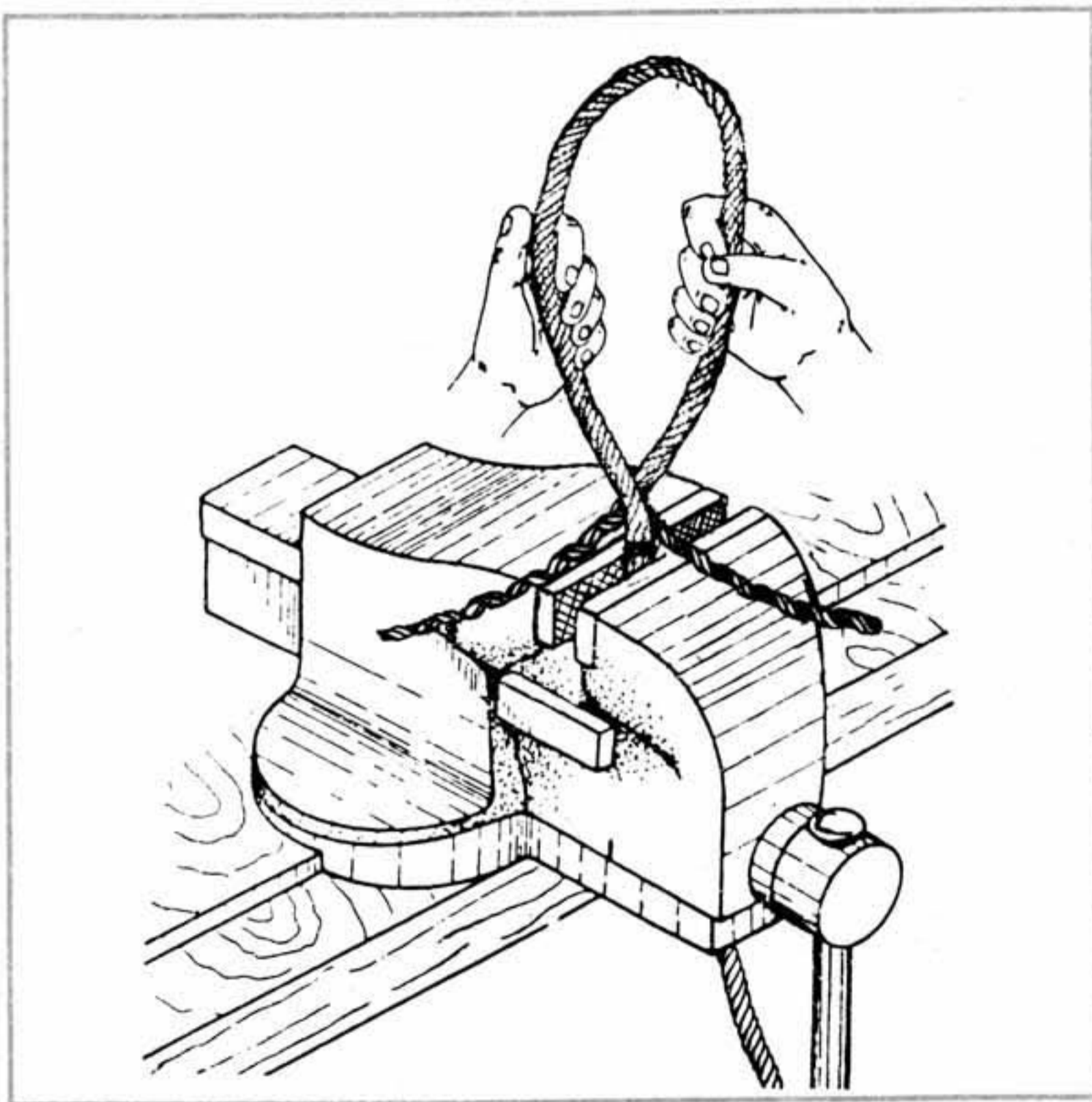

### e. Corte el alma:

- Retire el alambre instalado en el punto de 30 diámetros.
- Coloque los extremos sobrantes a uno y otro lado del cable principal.
- **Desenvuelva el alma y córtela en el extremo sobrante.**  
**No importa el tipo de alma (yute o acero).**

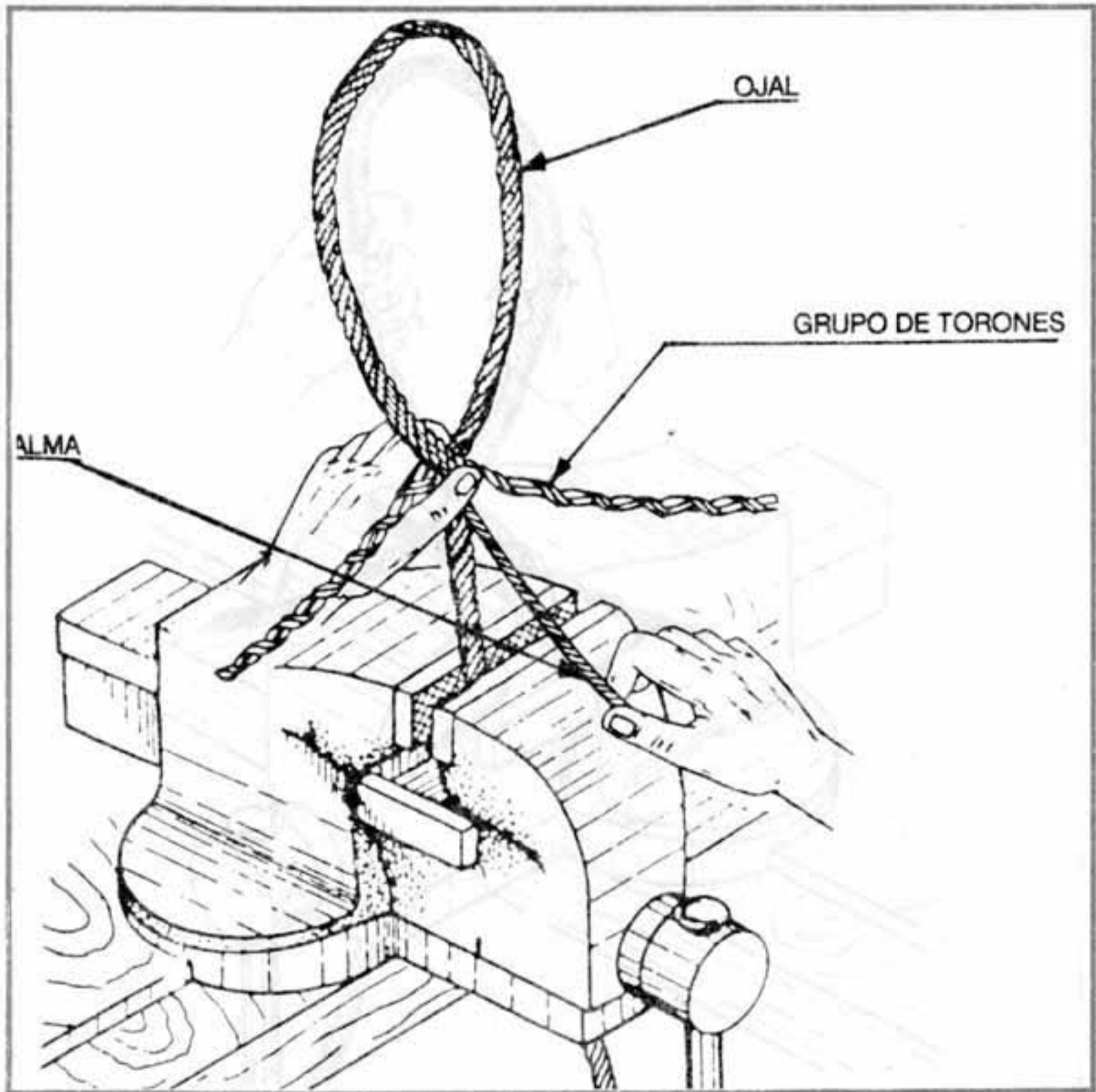

- **Coloque el cincel en la prensa, como lo muestra la figura.**
- **Corte el alma lo más cerca posible al ojal.**

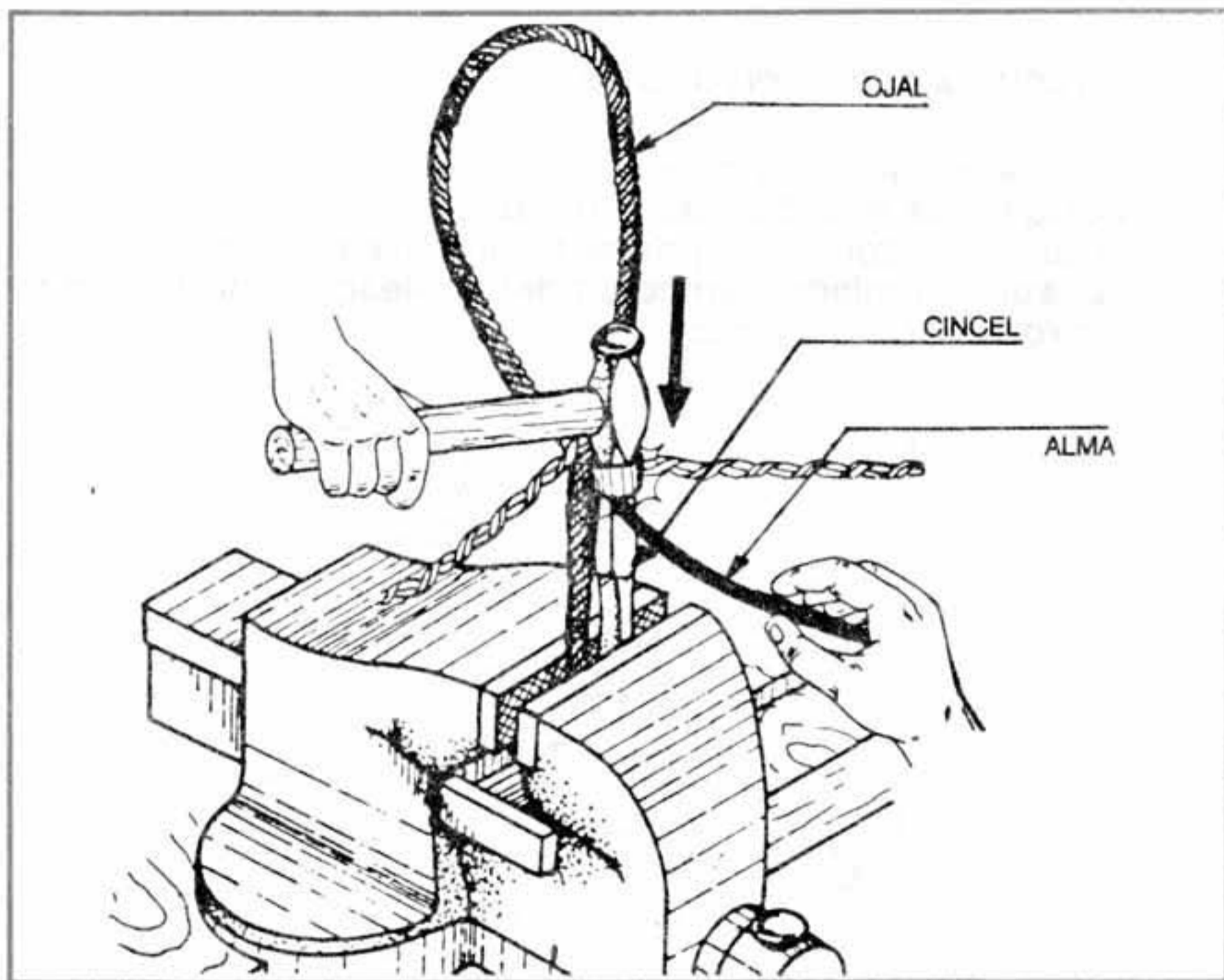

**f. Numere los torones.**

Tenga en cuenta la numeración mostrada en la figura.

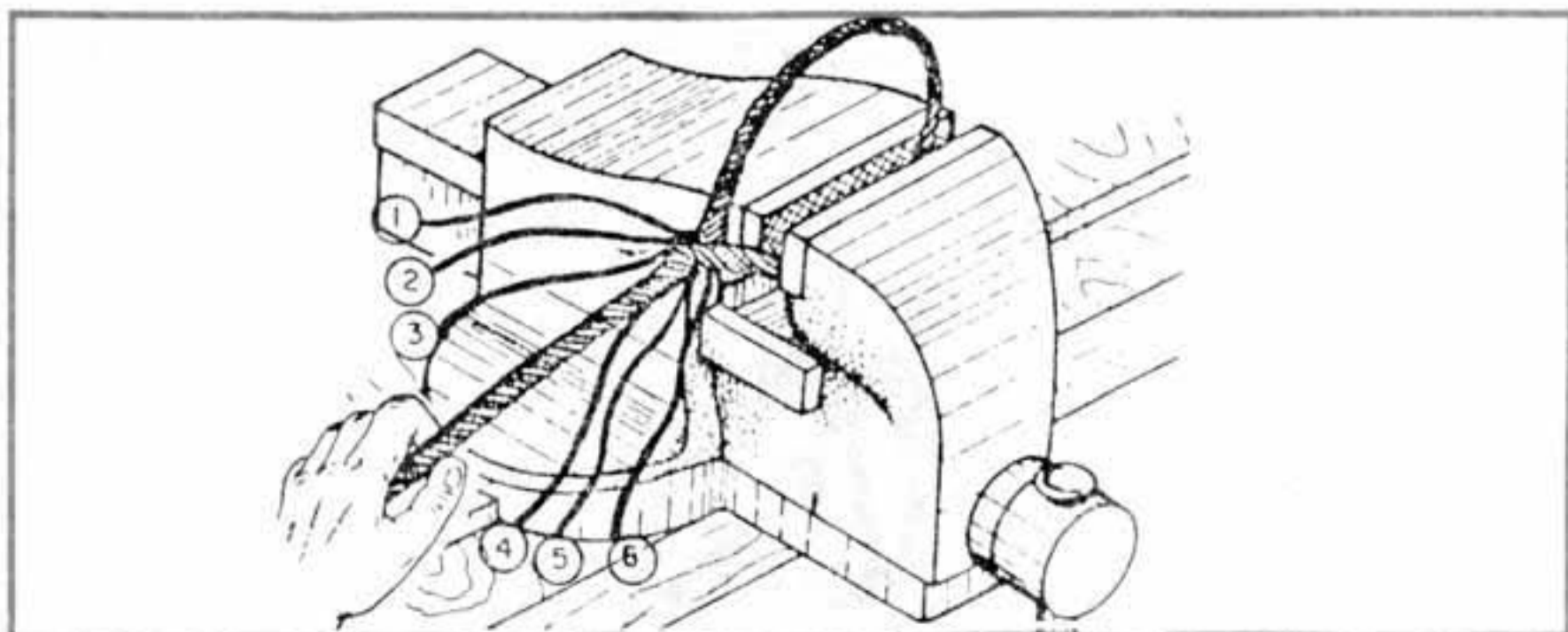

### OPERACION 3

#### Entrelazar los torones

##### a. Introduzca el punzón o lesna.

- Prende el ojal como lo indica la figura.
- **Establezca el orden de entrelazado.**
- Pase el punzón por el **primer torón del cable principal.**
- **Busque la misma dirección del cableado, esto facilita la introducción del punzón.**

