

B. PARTES PRINCIPALES

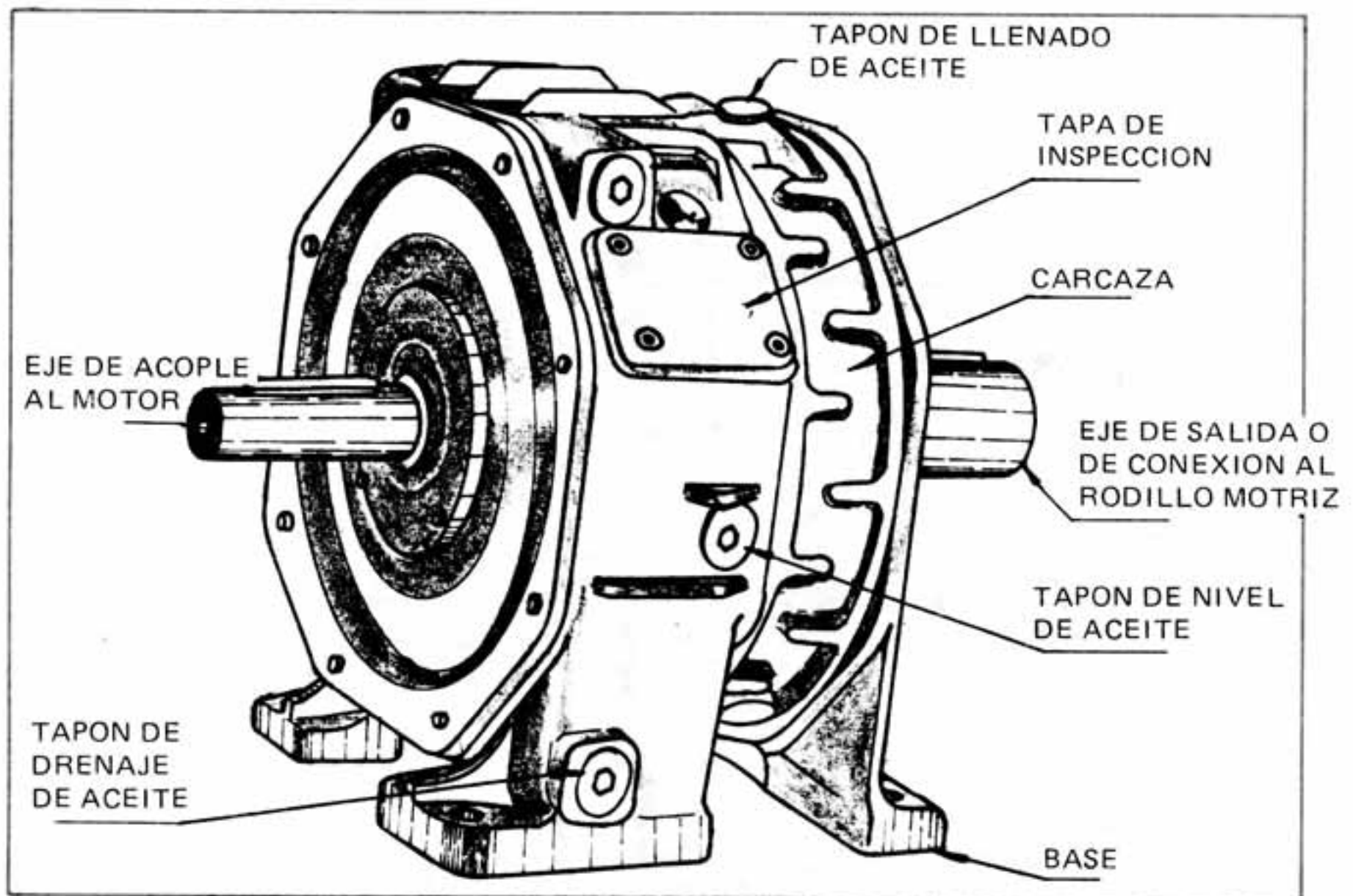

REDUCTOR PARA UNA TRANSPORTADORA DE CINTA

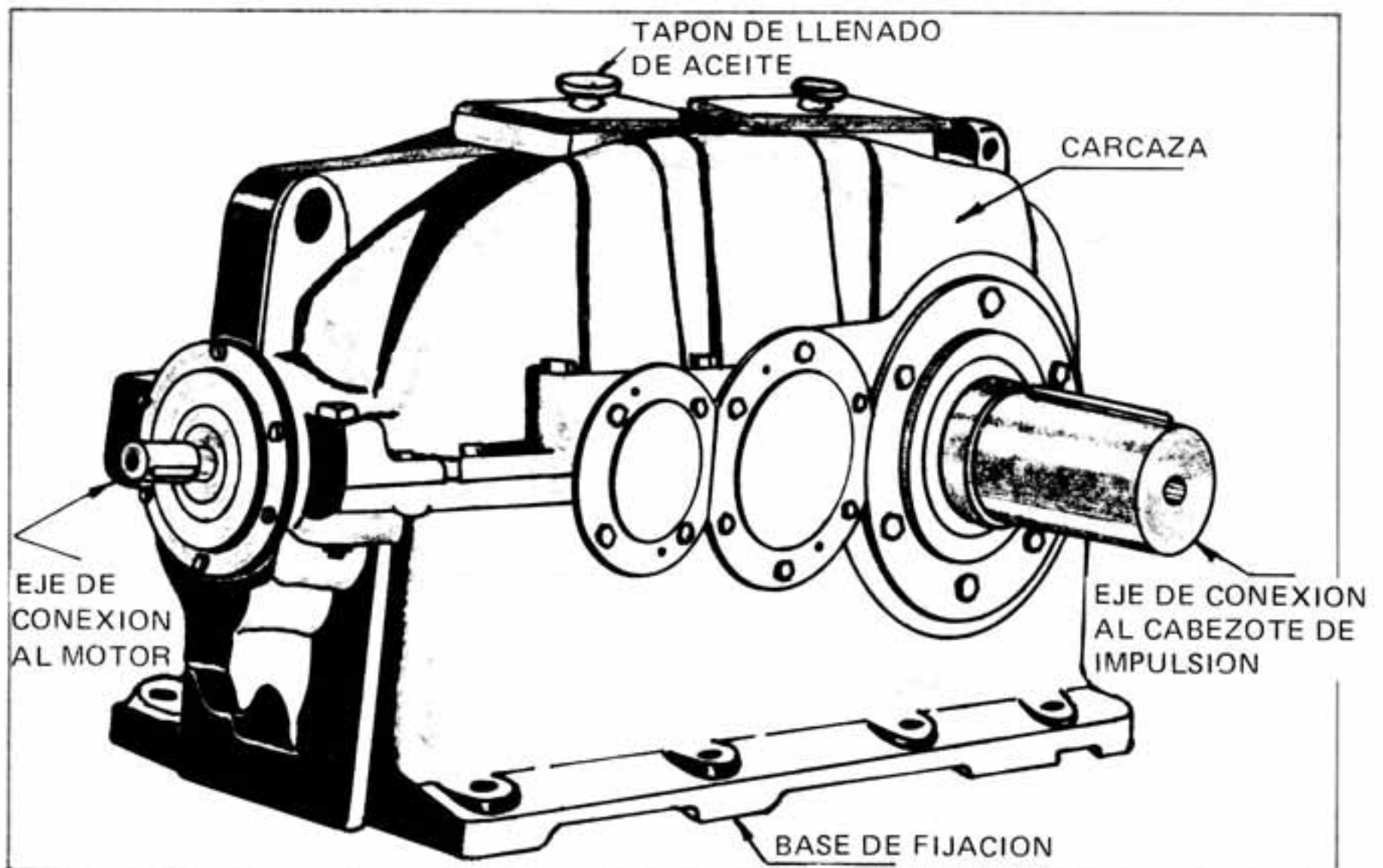

TAPONES PARA LUBRICACION EN EL REDUCTOR

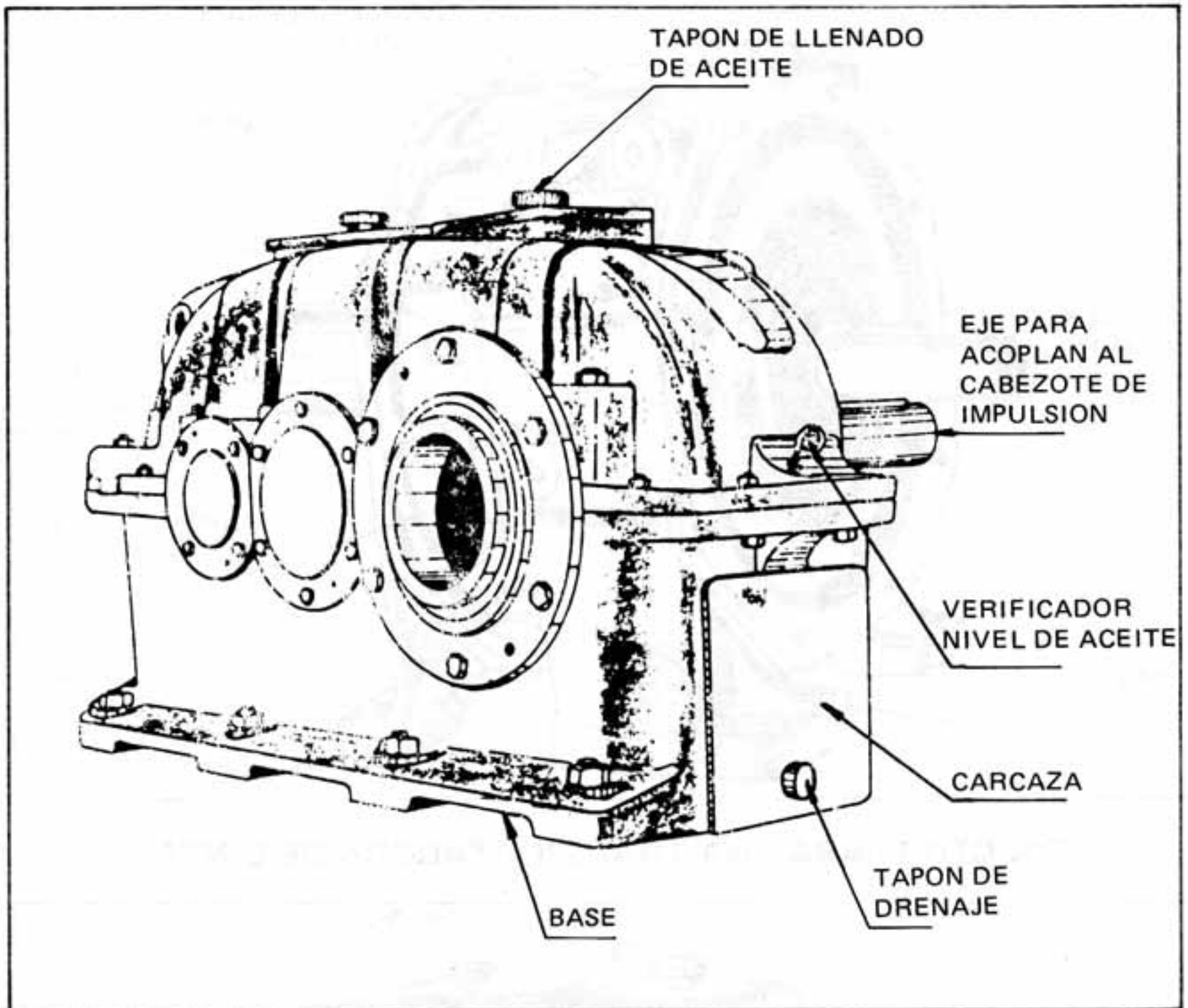

C. DESCRIPCION DE SUS PARTES

1. Eje de entrada del motor

Es el eje que acopla al motor eléctrico, e inicia el movimiento al reductor.

2. Eje de salida:

Por allí se transmite el movimiento final del reductor, en el caso de las bandas se acopla al cabezote de impulsión.

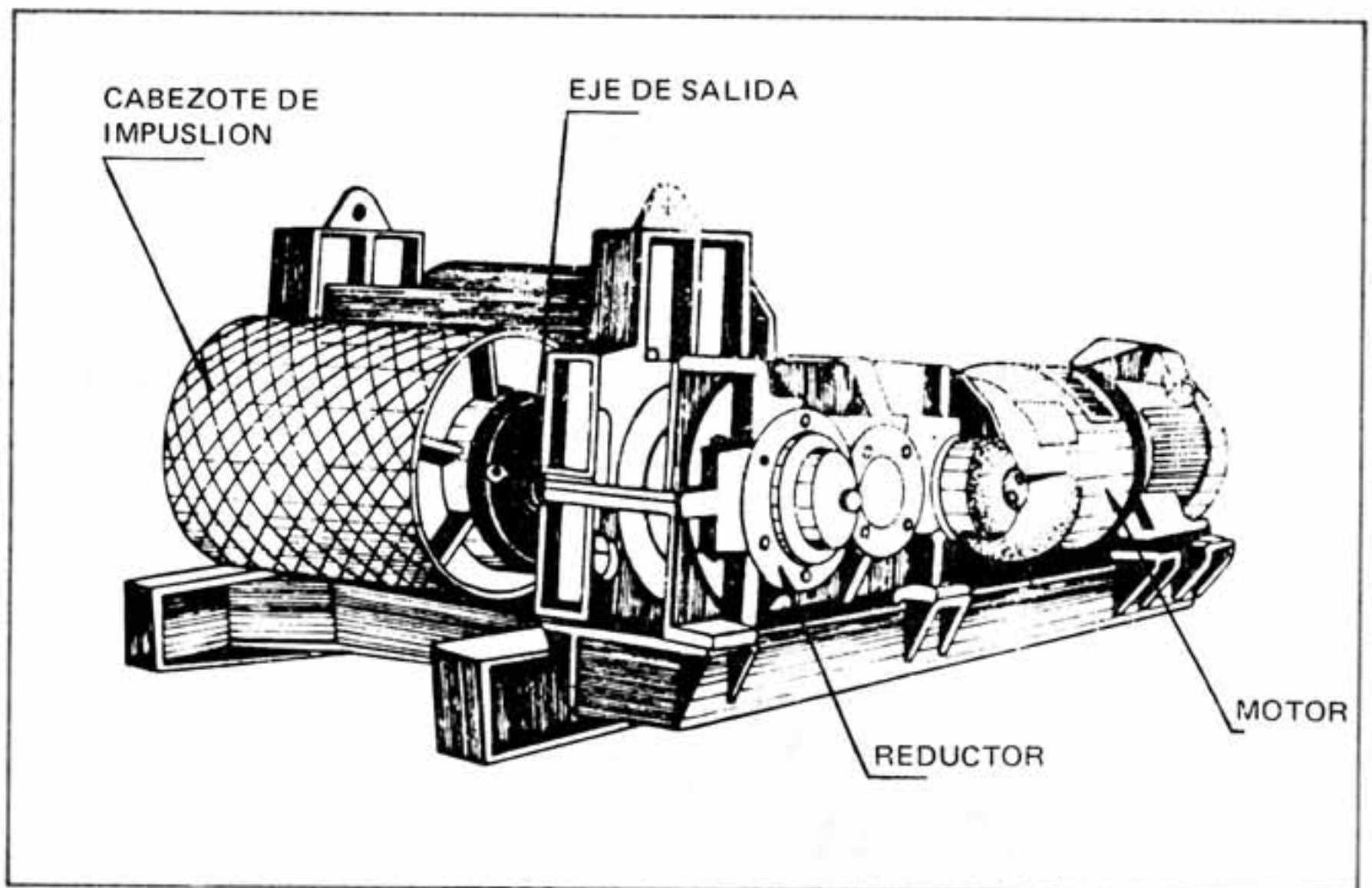

3. Carcaza:

Es la cubierta exterior de todo el conjunto, en su interior se encuentran los engranajes.

4. Tapón de drenaje:

Está colocado en la base del reductor con el fin de extraer el aceite cuando se va a cambiar.

5. Tapón de nivel:

Por intermedio de este botón se verifica la cantidad de aceite que existe dentro del reductor.

6. Tapón de llenado:

Cuando hay necesidad de agregar aceite o cuando se cambia totalmente se hace a través de este tapón; siempre está colocado en la parte superior del reductor.

En algunos reductores, este tapón sirve como de nivel por poseer una varilla.

AUTOCONTROL 2

1. El siguiente gráfico representa un reductor para banda transportadora, usted deberá identificar algunas de sus partes principales escribiéndolas en las líneas que abajo aparecen.

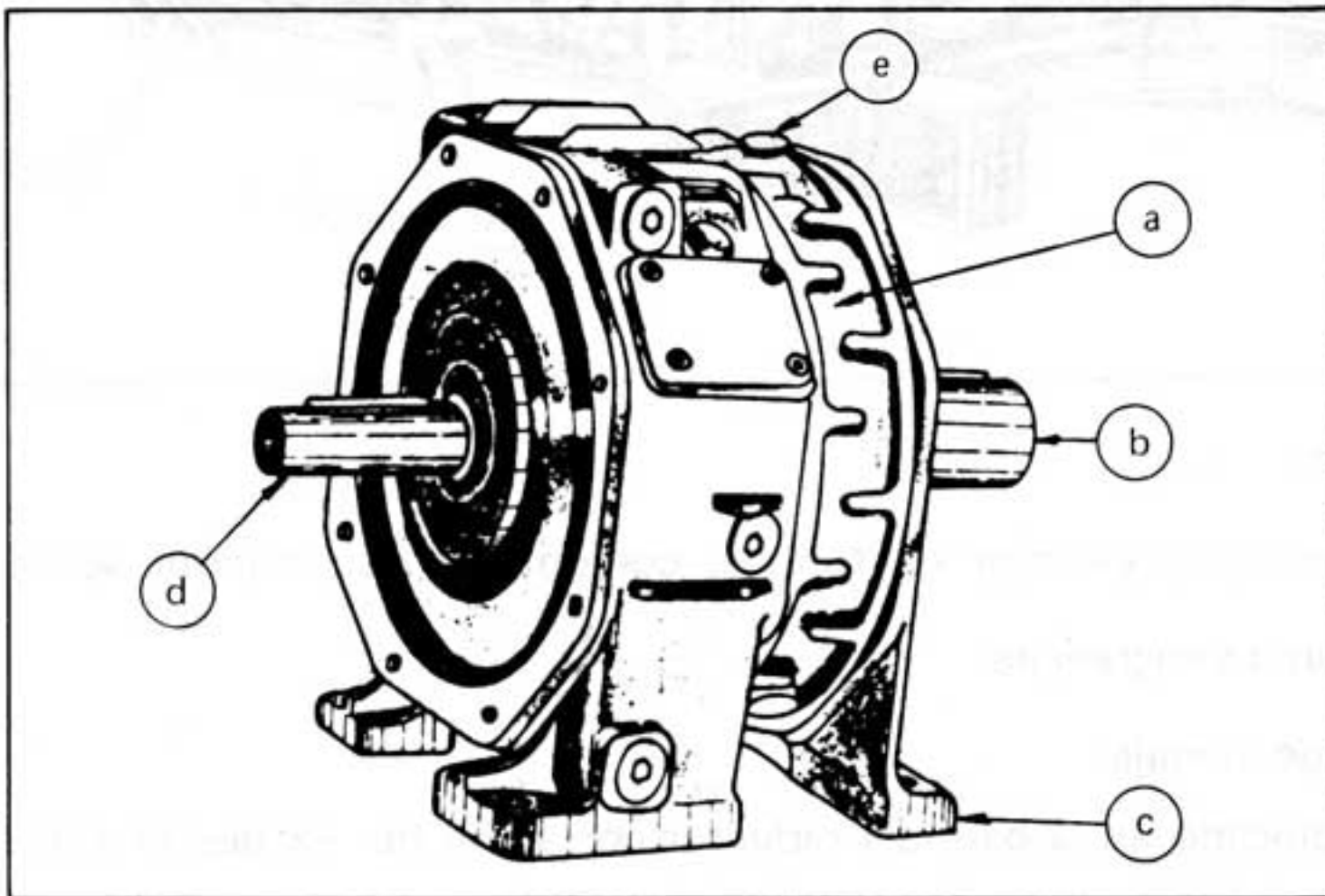

- a. _____
b. _____
c. _____
d. _____
e. _____

2. En el siguiente grupo de frases, usted deberá completarlas con la(s) palabra (s) apropiada (s). Estas hacen referencia a los reductores.
- a. El eje de entrada en un reductor va acoplado al _____
- b. _____ exterior es la cubierta de todo el conjunto.

- c. El _____ inicia el movimiento del reductor. _____
- d. El tapón de _____ está colocado en la base del _____ para extraer el _____.

3. El objetivo principal de un mecanismo reductor es:

(Marque con una X la respuesta correcta)

- a. Transmitir movimiento.
- b. Aumentar la velocidad del motor.
- c. Reducir la velocidad del motor.
- d. Mantener la velocidad del motor.

4. En el siguiente grupo de frases usted deberá identificar si son falsas o verdaderas, colocando una X en la columna correspondiente.

FRASES		F	V
a.	El cabezote de impulsión de una transportadora de cinta se acopla al eje de salida del reductor.		
b.	El tapón de llenado de un reductor está situado en la base del reductor.		
c.	Cuando hay necesidad de agregar aceite o extraerlo se realiza por medio del tapón de nivel.		
d.	Un ejemplo típico de reductor es la transmisión a las ruedas de una bicicleta.		
e.	Los reductores reciben la fuente de movimiento del motor.		

3

PROCEDIMIENTO PARA EL MANTENIMIENTO DE UNA TRANSPORTADORA DE CINTA

OBJETIVO INTERMEDIO 3

Al terminar el estudio del siguiente tema, usted podrá describir las operaciones y pasos necesarios para ejecutar el mantenimiento de las transportadoras de cinta, seleccionando las herramientas, materiales y equipos, teniendo en cuenta las normas de seguridad.

SIN COMETER ERROR

- A. REVISAR LAS HERRAMIENTAS Y MATERIALES
- B. PROCEDIMIENTO PARA EL MANTENIMIENTO DE UNA TRANSPORTADORA DE CINTA.
 - 1. Engrasar cabezotes y rodillos.
 - 2. Revisar nivel de aceite del reductor.
 - 3. Revisar el estado de los componentes de la transportadora de cinta.
 - 4. Verificar el centrado de la cinta.

- A. REVISAR LAS HERRAMIENTAS Y MATERIALES
- B. PROCEDIMIENTO PARA EJECUTAR EL MANTENIMIENTO DE UNA TRANSPORTADORA DE LA CINTA

OPERACION 1

ENGRASAR CABEZOTES Y RODILLOS.

- a. **Seleccione herramienta y equipo.**
- b. **Inyecte grasa a la chumacera del cabezote**

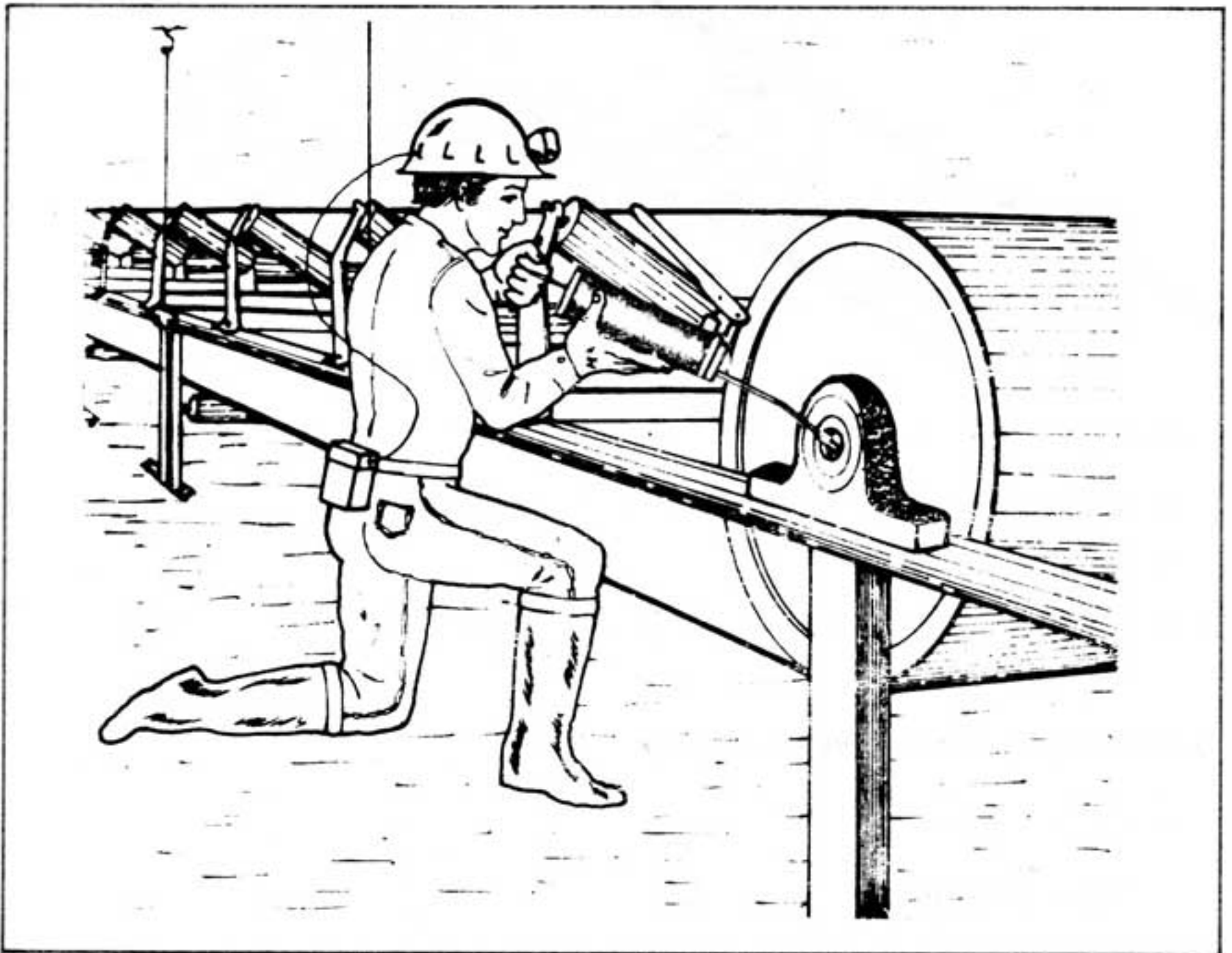

- **Coloque avisos de peligro**
- **Corte la energía.**
- **Limpie la graser.**
- **Bombee por lo menos cinco veces a la chumacera.**

c. Inyecte grasa a los rodillos de presión, rodillos superiores y rodillos-guías.

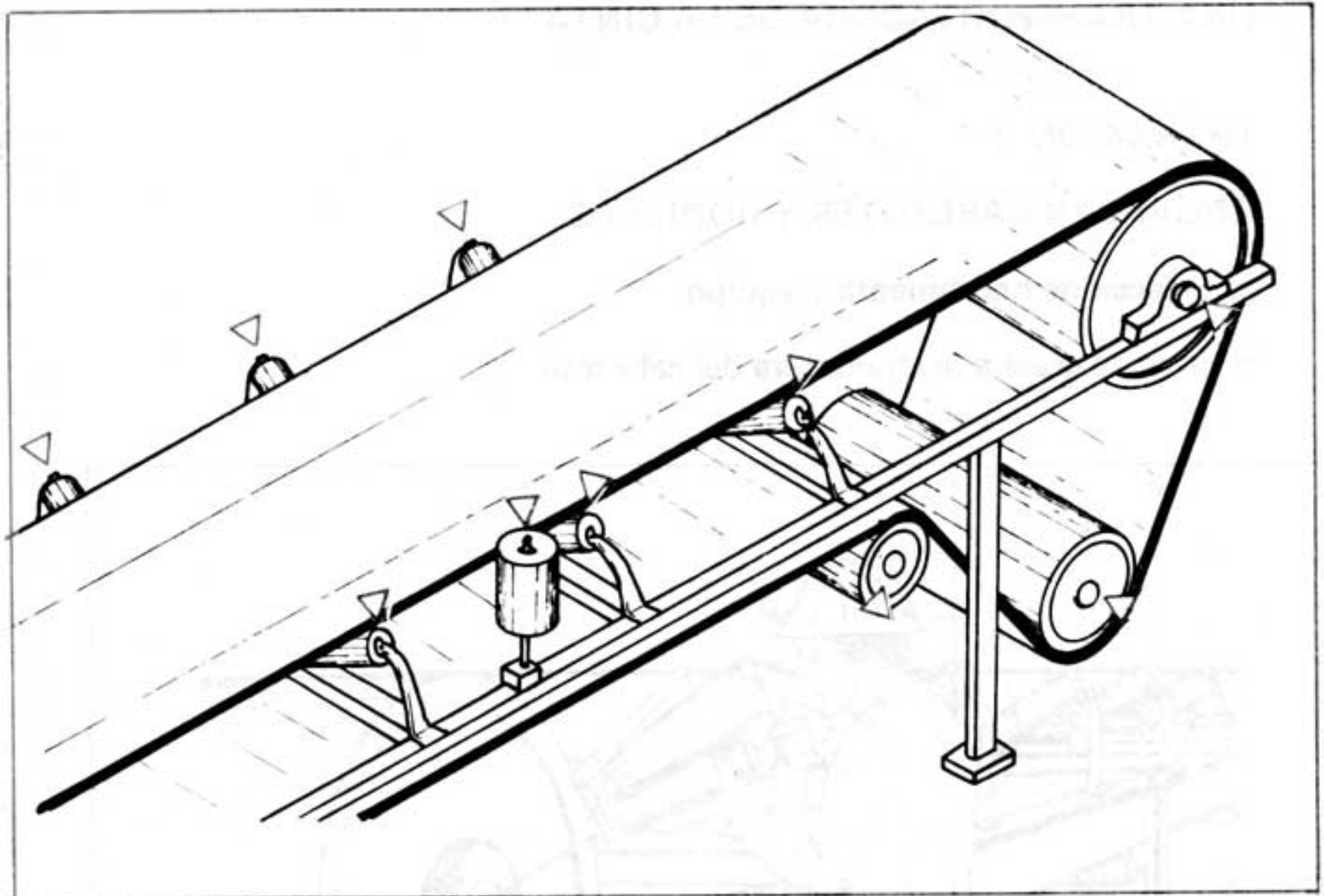

- Ubique los puntos de engrase (Δ *)
- Limpie la grasería.
- Coloque por lo menos cinco bombazos por cada extremo del rodillo.

d. Cambie los rodillos en mal estado.

- Aquellos que:
Están **frenados**.
Están **corroidos**.
Presenten **fisuras o roturas**.

(Δ *) Sitio de engrase.