

AUTOCONTROL 1

1. En el siguiente gráfico en el cual se representa un ventilador del tipo neumático, identifique sus partes principales y escribalas en las líneas relacionadas abajo.

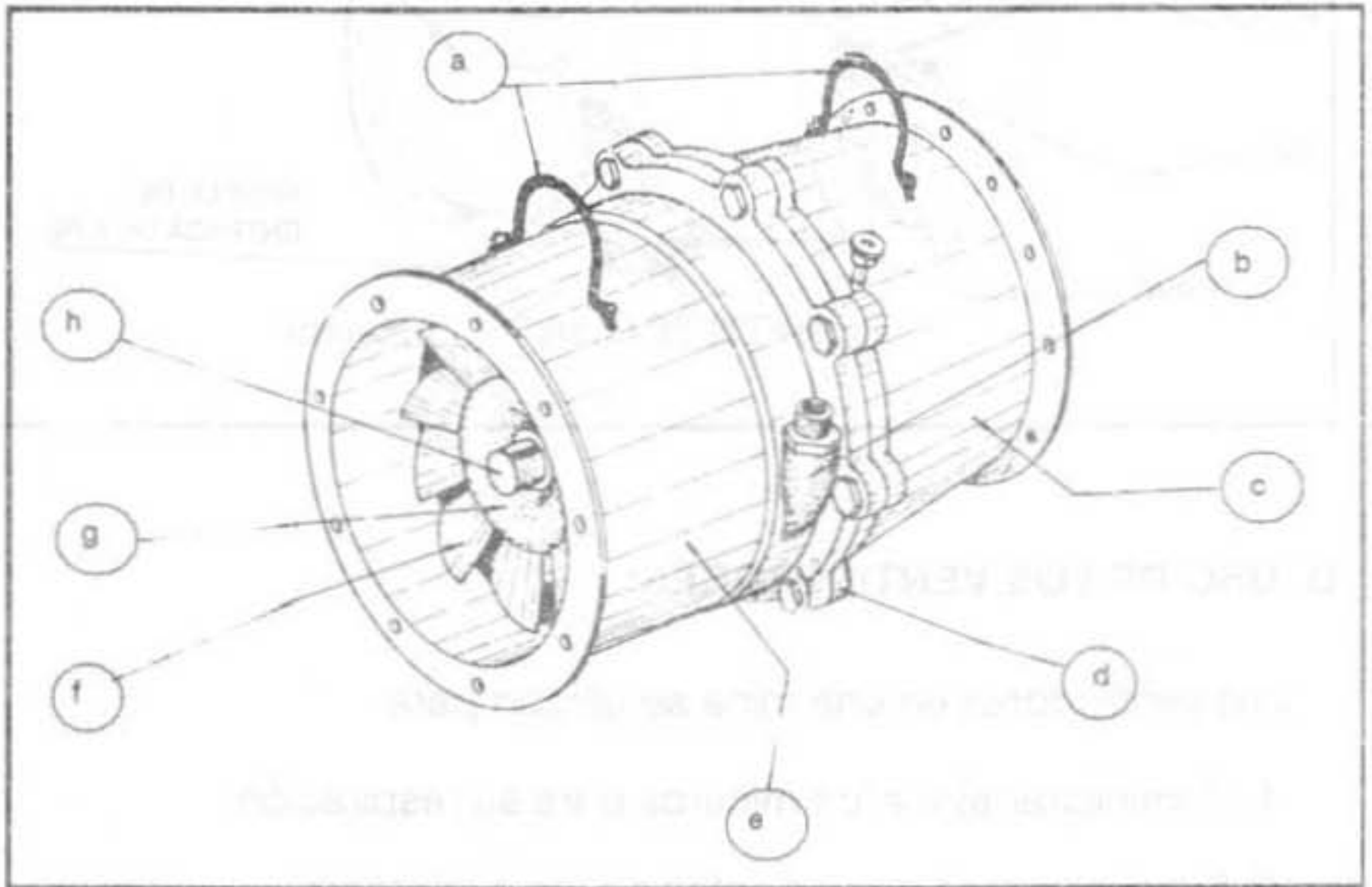

- a. _____
b. _____
c. _____
d. _____
e. _____
f. _____
g. _____
h. _____

2. Coloque **falso** o **verdadero** según corresponda en el **siguiente grupo de frases** sobre los **ventiladores**.

- a. El rotor es el que produce la corriente de aire.
 - b. Las aspas de un ventilador giran alrededor del rotor
 - c. La turbina hace girar el rotor
 - d. Un ventilador se usa solamente para aspirar aire de una mina.
-

En las **siguientes preguntas** **seleccione la respuesta adecuada marcándola con una X**.

3. Según la fuente de movimiento los ventiladores se clasifican en:

- a. Mecánicos e hidráulicos.
 - b. Eléctricos y de combustión.
 - c. Eléctricos y aire comprimido.
 - d. Aire comprimido.
-

4. Los ventiladores dentro de una mina se utilizan para: (Identifique aquella que NO se ajusta al uso).

- a. Evacuar gases de los explosivos.
 - b. Suministrar aire para la respiración.
 - c. Extraer polvillos y contaminaciones.
 - d. Mantener la mina en perfectas condiciones de luz.
-

2

PROCEDIMIENTO PARA EL MANTENIMIENTO DEL VENTILADOR NEUMATICO

OBJETIVO INTERMEDIO 2

Al terminar el estudio del siguiente tema, usted podrá describir las operaciones y pasos para ejecutar el mantenimiento del ventilador, seleccionando correctamente las herramientas y aplicando las normas de seguridad respectivas.

SIN COMETER ERROR

A. REVISAR HERRAMIENTAS Y EQUIPOS.

B. PROCEDIMIENTO PARA EL MANTENIMIENTO DEL VENTILADOR NEUMATICO.

1. Limpiar turbina y aspas del rotor.

2. Lubricar rodamiento.

3. Probar funcionamiento.

A. REVISAR HERRAMIENTAS Y EQUIPOS.

B. PROCEDIMIENTO PARA EL MANTENIMIENTO DEL VENTILADOR NEUMATICO

OPERACION 1

Limpiar turbina y aspas del rotor

- a. **Seleccione las herramientas y equipo.**
- b. **Retire la carcaza protectora.**

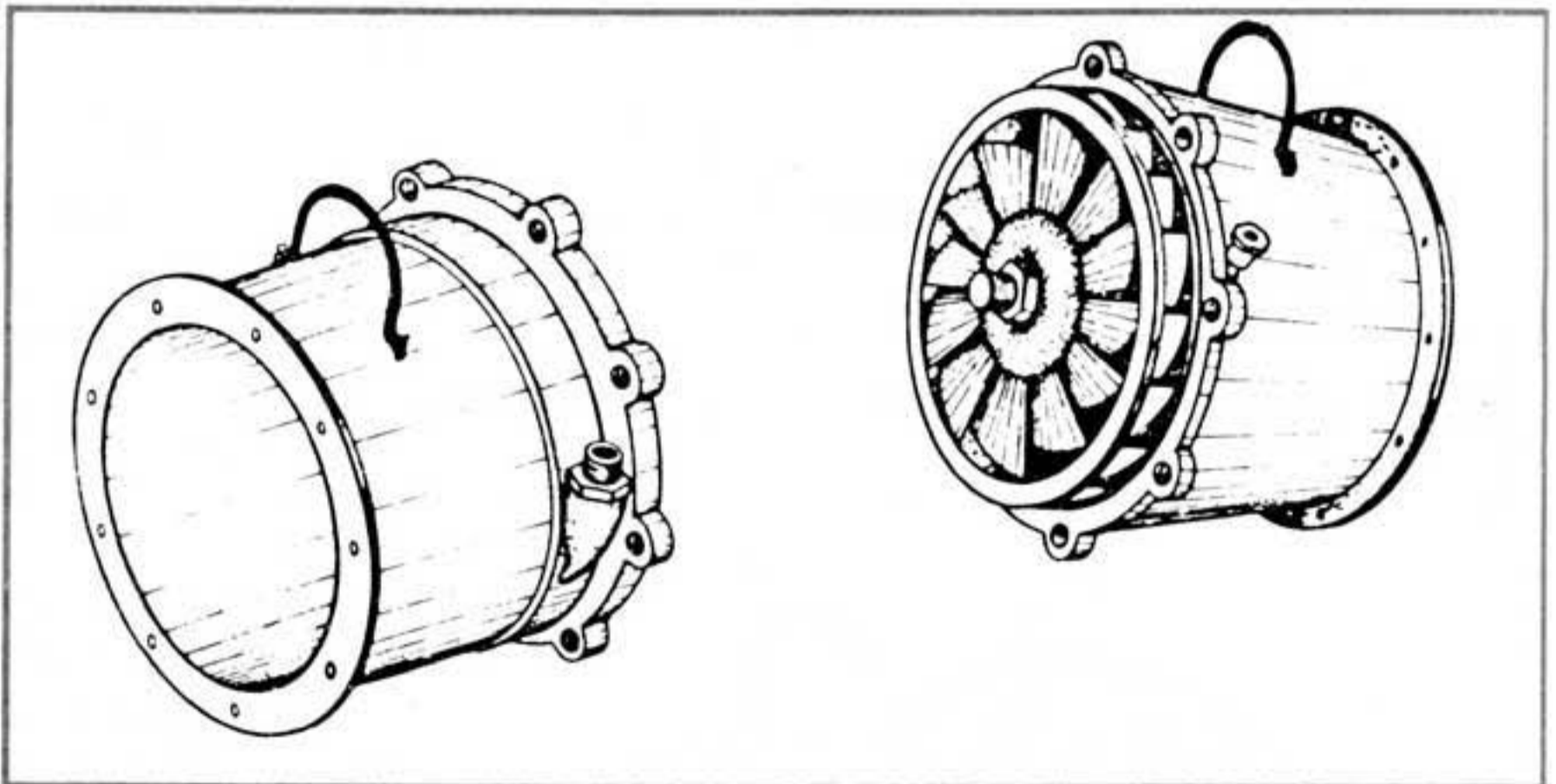

- Desconecte el aire comprimido.
- **Ponga avisos de peligro.**
- Desenrosque los tornillos de la brida. Utilice llaves adecuadas.
- Colóquelos en un lugar seguro.
- Retire las dos secciones.

c. Limpie las aspas del rotor y turbina.

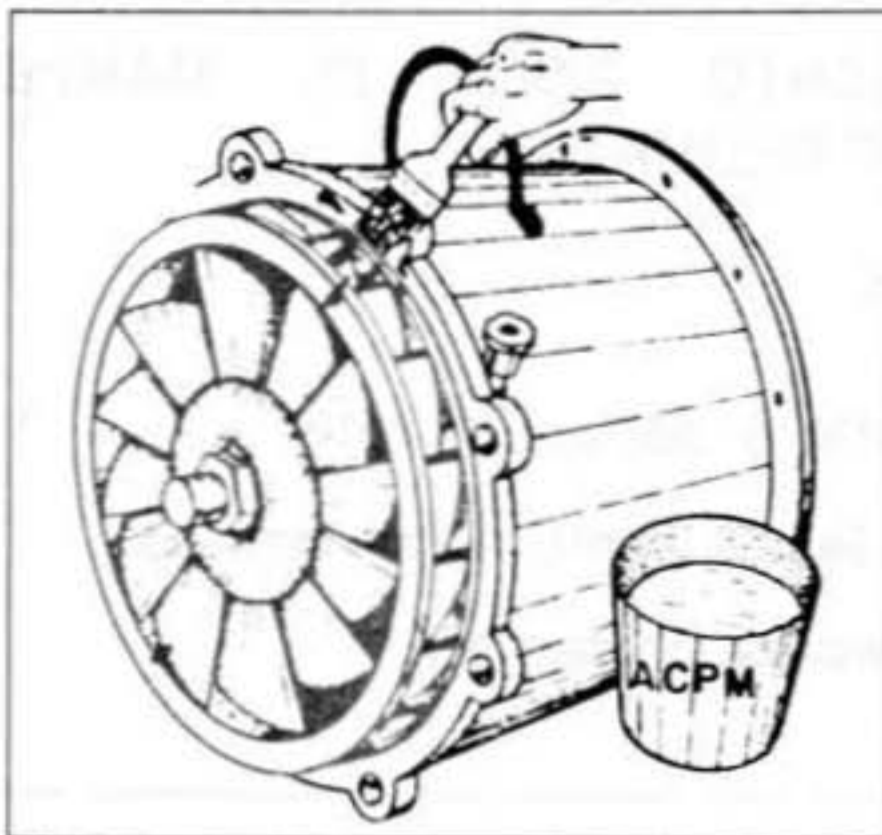

- Aplique disolvente.
- Utilice para tal efecto la brocha.
- Aplique el disolvente sobre los espacios de la turbina y las aspas.

NOTA: Espere unos minutos para que afloje la tierra o lodo.

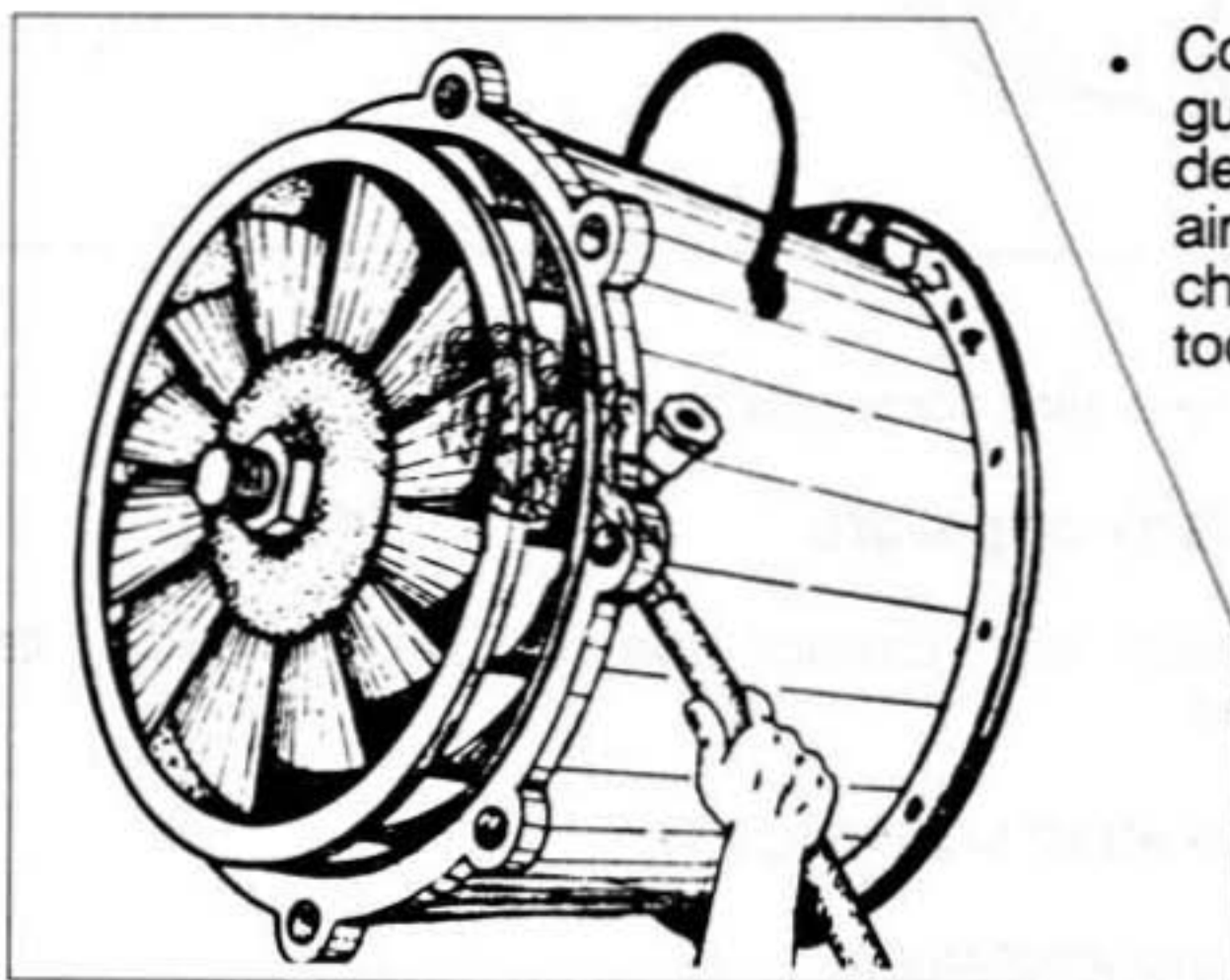

- Conecte una manguera a una fuente de suministro de aire y aplique un chorro para retirar toda la suciedad.

- Evite que otros operarios estén en dirección del chorro de aire.
- Repita este paso tantas veces sea necesario hasta que quede bien limpio el conjunto.

d. **Revise el estado de la turbina y de las aspas del rotor.**

- Desenrosque la tuerca central y retire turbina y rotor.

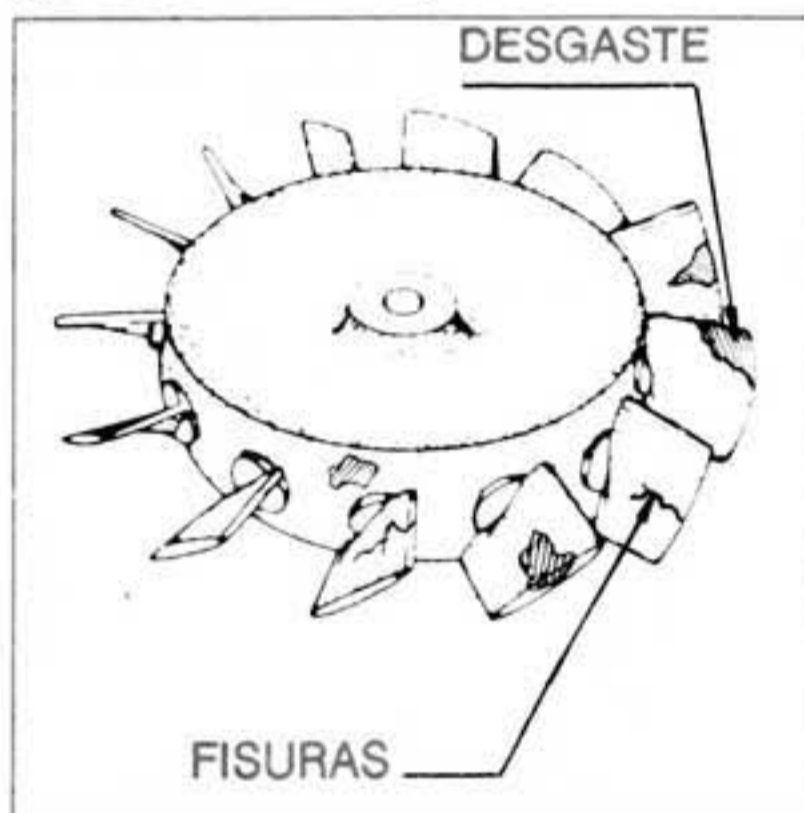
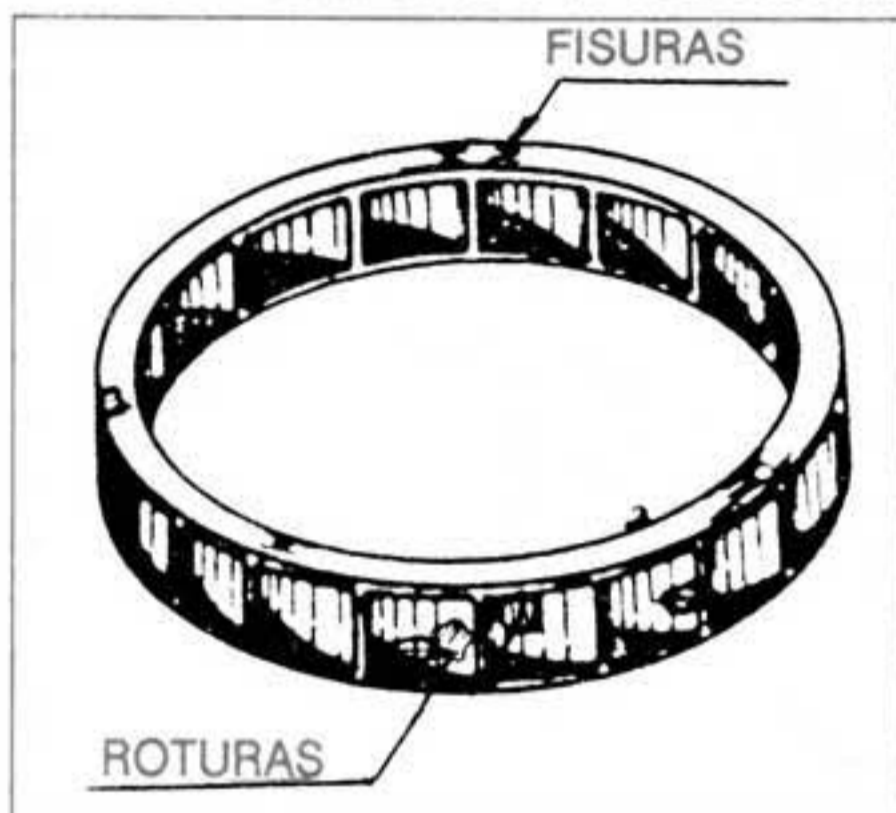

- Chequee fisuras o roturas.

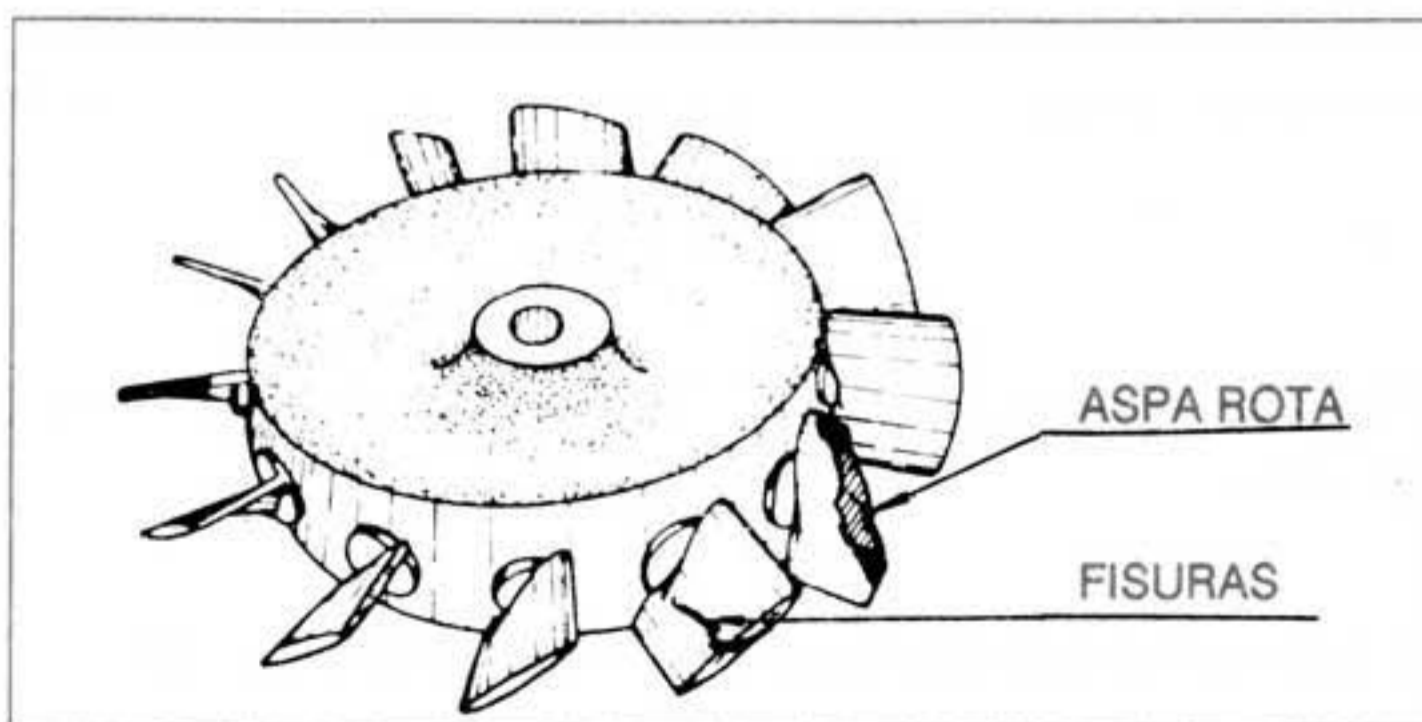

Si están demasiado pronunciadas se debe dar aviso a la sección de mecánica para su pronto cambio.

e. **Chequee posibles daños en la cubierta o el cono.**

- Limpie el conjunto.

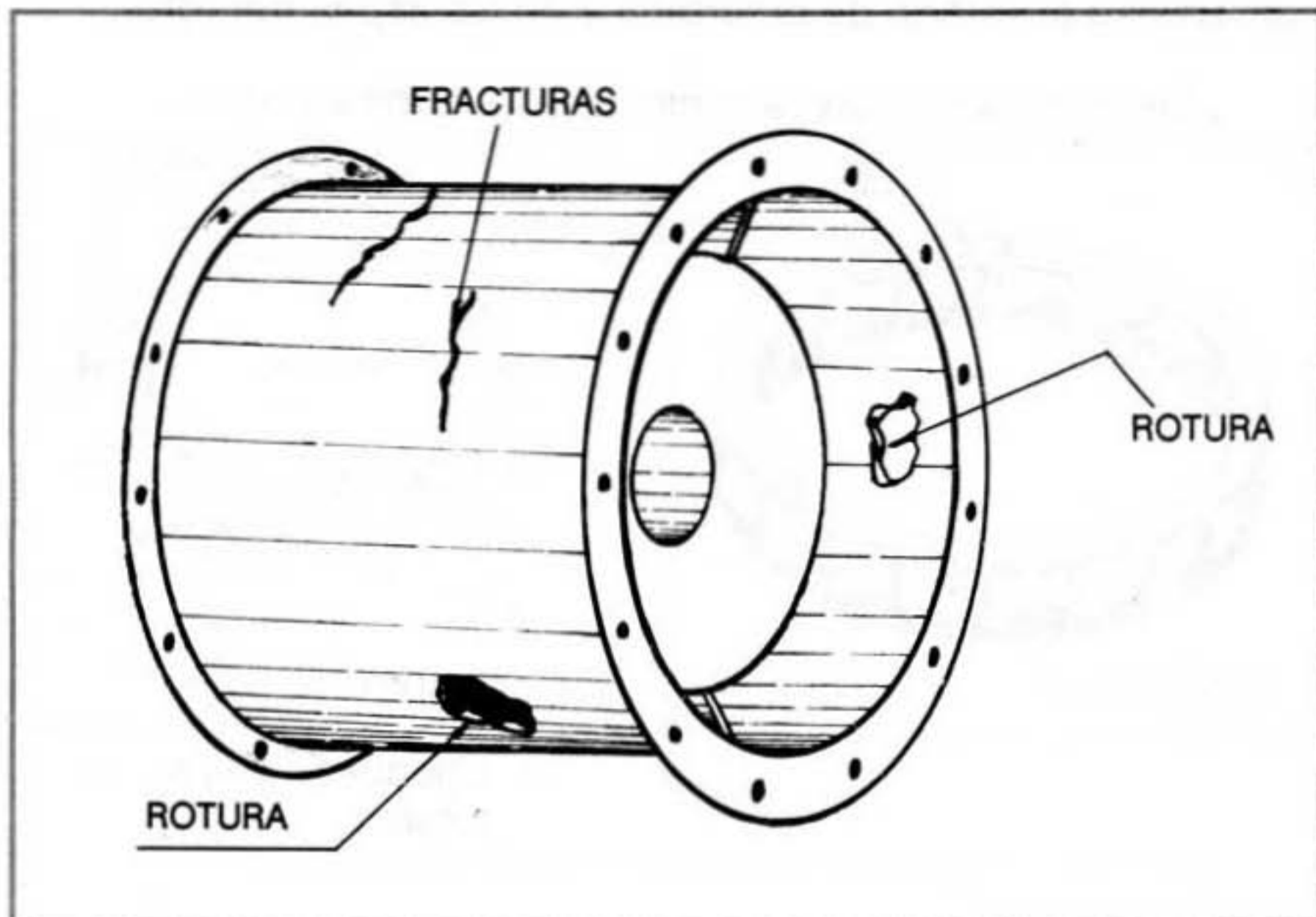

- Verifique en toda su periferia que no existan roturas o fracturas peligrosas.

Si se presentan avise a la sección de mantenimiento.

f. Arme el conjunto.

- Monte la turbina y el rotor.
- Asegure la tuerca y rósquela al tope.
- Coloque la carcaza protectora.
- Asegure las tuercas y tornillos.

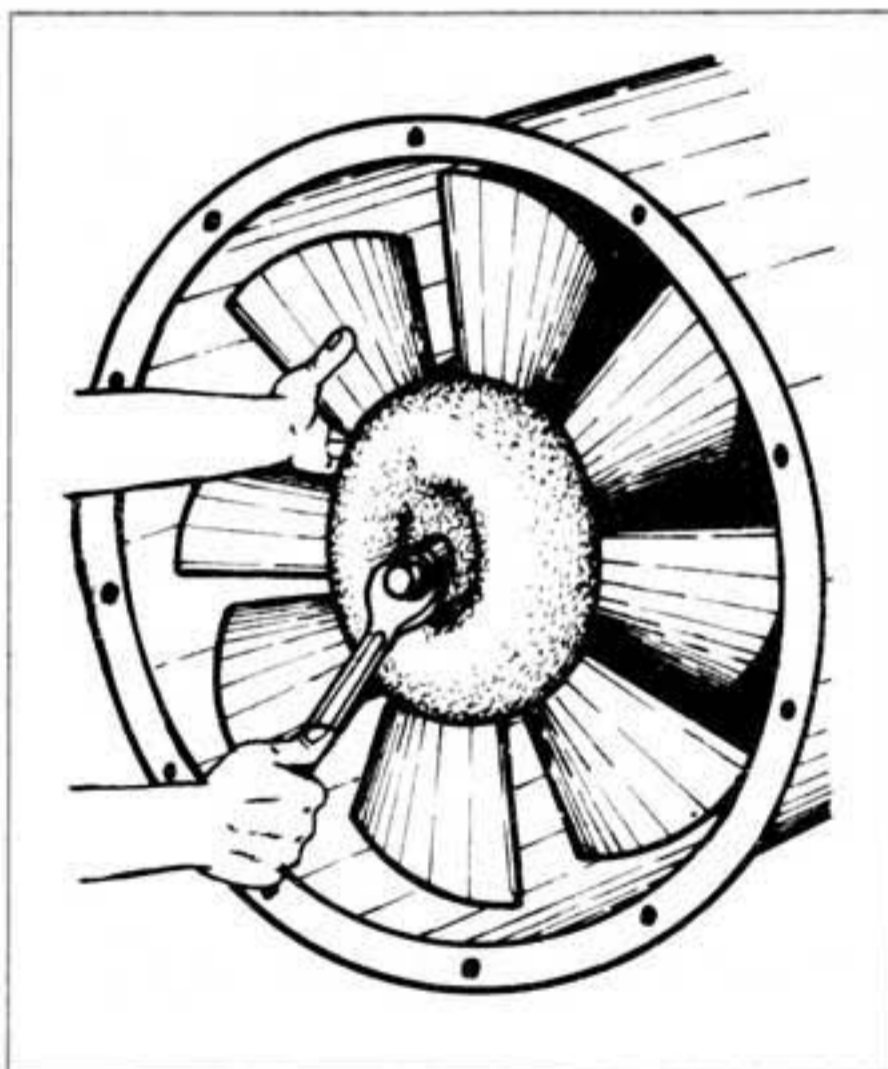

OPERACION 2

Lubricar rodamientos.

a. Verifique el estado de las graseras.

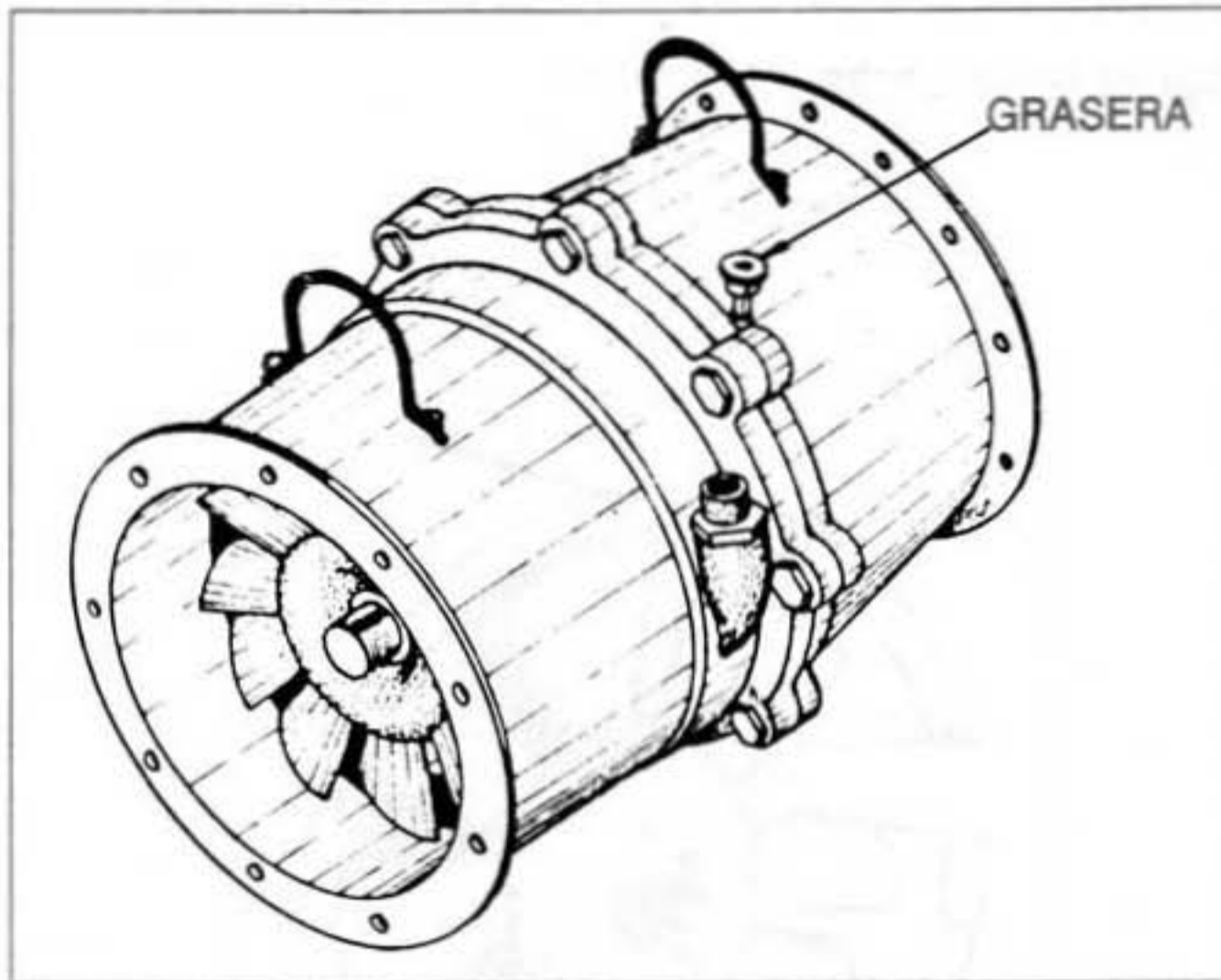

- Ubique la posición de la (s) graseras (s).
- Que no vaya a estar aplastada. En este caso no hay que cambiarla.