

5. Según el sentido de los filetes:

a. Rosca derecha:

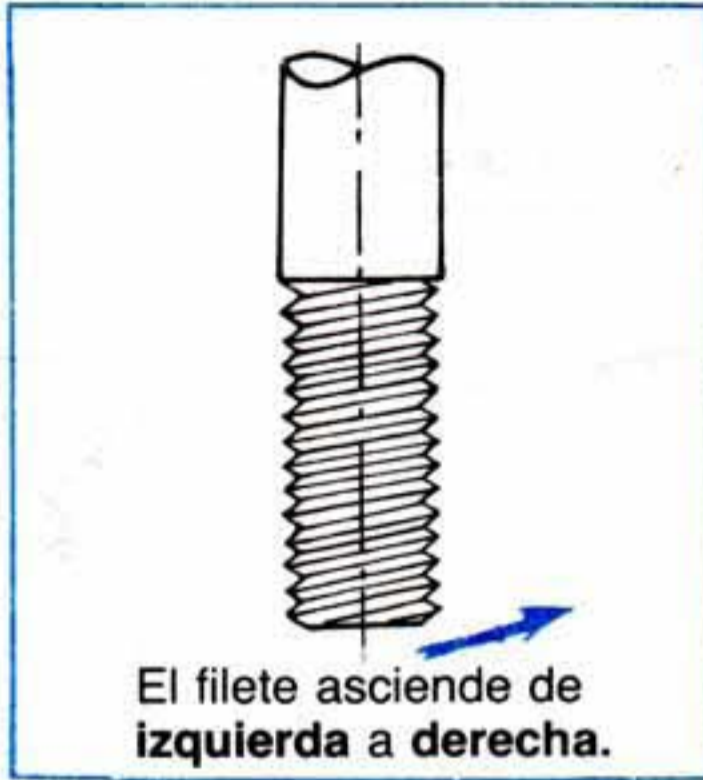

b. Rosca izquierda:

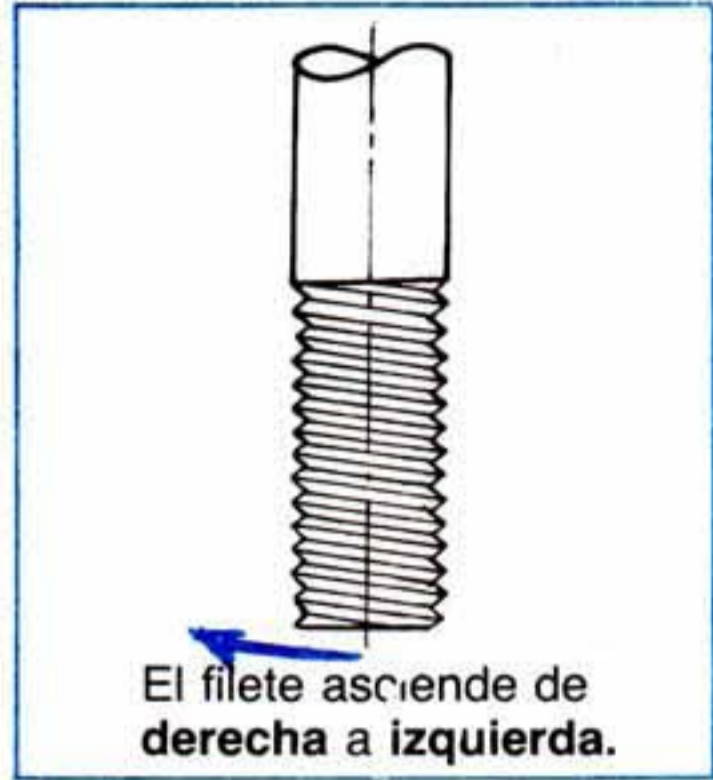

D. DIFERENCIA ENTRE ROSCAS COMUNES Y ROSCAS PARA TUBERIA

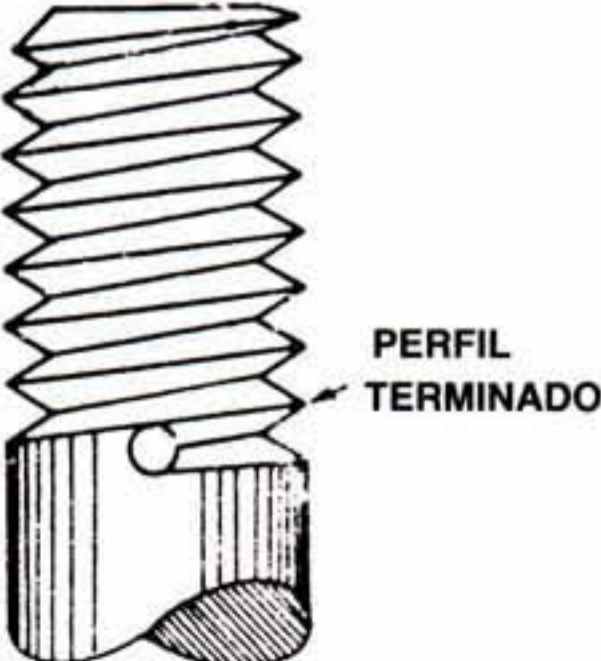
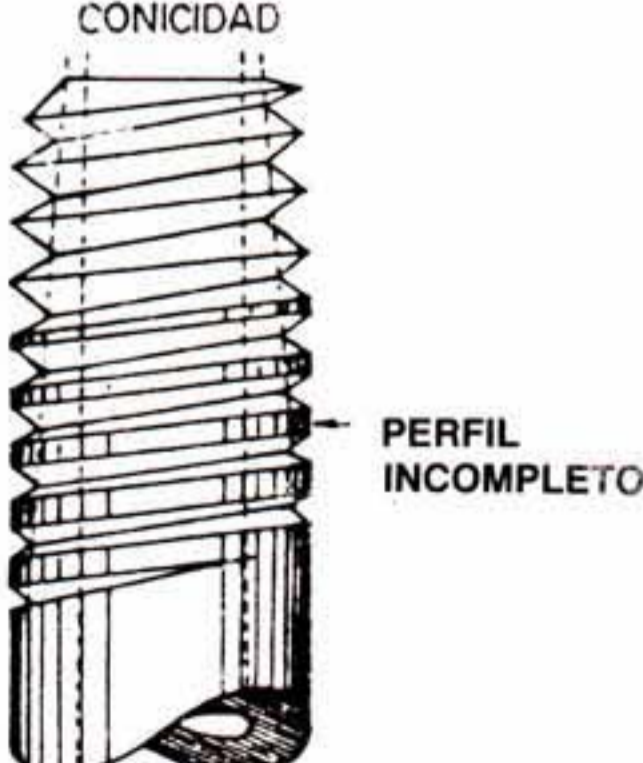
ROSCA COMUN	ROSCA PARA TUBERIA
<ol style="list-style-type: none"> 1. Se designa por rosca ordinaria (N.C.) o rosca fina (N.F.). 2. Son roscas construídas en superficies cilíndricas. 3. Vienen en todos los perfiles enunciados anteriormente. 4. Los filetes están terminados en toda su longitud. 	<p>Se designa por rosca N.P.T.</p> <p>Son roscas construídas en superficies cónicas o cilíndricas.</p> <p>Vienen en dos perfiles, triangulares o redondos.</p> <p>Los filetes al final son incompletos.</p>
	

E. PARTES DE UNA ROSCA PARA TUBO

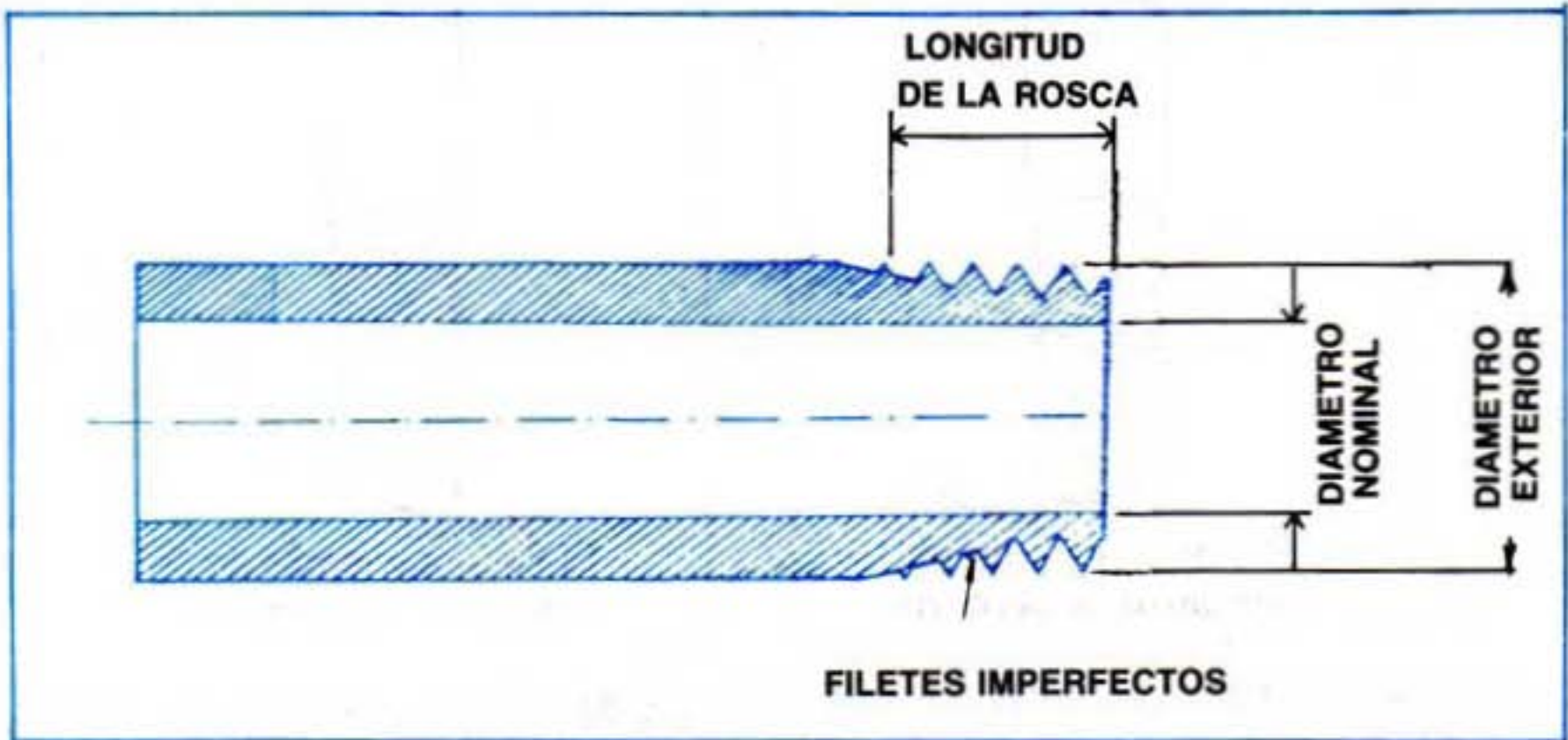

Longitud de rosca: Nunca es mayor que el "diámetro nominal" del tubo, ni menor que el ancho de los dados con que se construyen.

DIAMETRO NOMINAL
DIAMETRO EXTERIOR

(Ver módulo No. 3)

AUTOCONTROL 1

1. **Identifique** las partes de una **roscas** indicadas en la figura, **escribiendo** los **nombres** en el **listado** que se le adjunta:

- (a.) _____
- (b.) _____
- (c.) _____
- (d.) _____
- (e.) _____
- (f.) _____
- (g.) _____
- (h.) _____

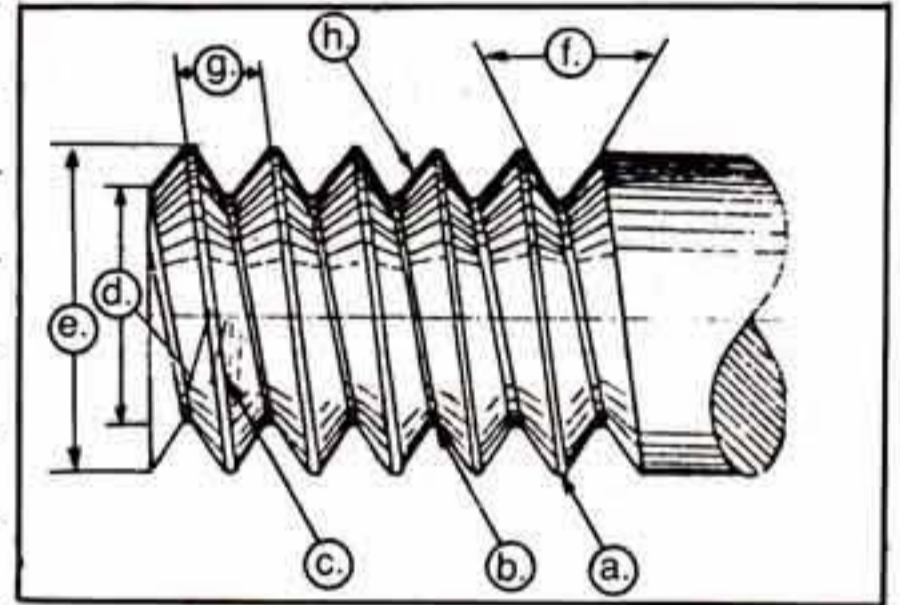

2. **Identifique** los **tipos de roscas** y **escribalos** en las **líneas** correspondientes.

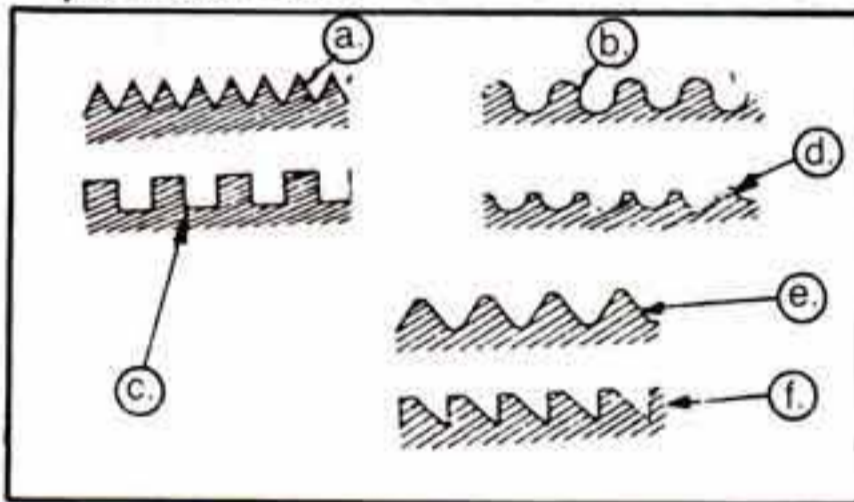

- (a.) _____
- (b.) _____
- (c.) _____
- (d.) _____
- (e.) _____
- (f.) _____

3. Según el **sentido del filete**, qué **roscas** representan las **figuras**. **Escriba** el **nombre** en la **línea** correspondiente.

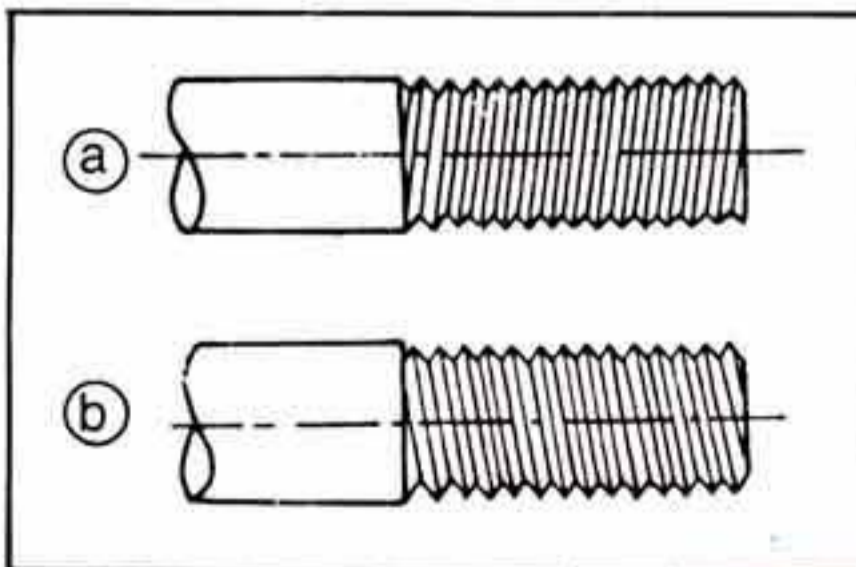

- (a.) _____
- (b.) _____

4. En el siguiente **cuadro** se dan una serie **de conceptos sobre las roscas**, usted deberá **identificar** si es **falso** o **verdadero** colocando una **X** en la columna correspondiente.

	CONCEPTOS	F	V
a.	Todos los tipos de roscas tienen dos entradas.		
b.	La rosca común se construye en superficies cilíndricas.		
c.	Los filetes finales de una rosca para tubería son incompletos.		
d.	La rosca común se designa por rosca N. P. T.		
e.	El paso de una rosca es la distancia consecutiva entre dos filetes.		

2

LA TERRAJA PARTES Y TIPOS

OBJETIVO INTERMEDIO 2

Al terminar el estudio de los siguientes temas, usted podrá describir las terrajas, partes y tipos.

Para lograr este objetivo deberá:

- Definir terrajas, identificar sus partes principales.
- Clasificar los tipos de terrajas.
- Discriminar terrajas de dados desmontables y universales.

SIN COMETER ERROR

A. TERRAJAS

1. Definición:

Son herramientas especiales para tallar* roscas exteriores en superficies cilíndricas con diámetros de dimensión apropiada para cada tipo de rosca.

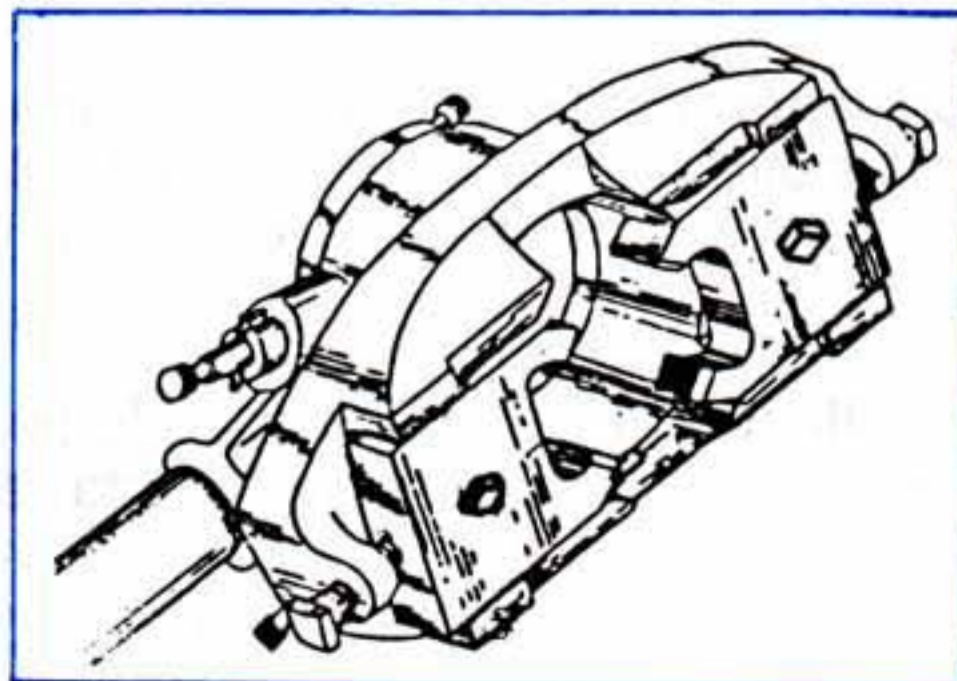

* Tallar: Acción de construir roscas.

B. PARTES PRINCIPALES DE LA TERRAJA

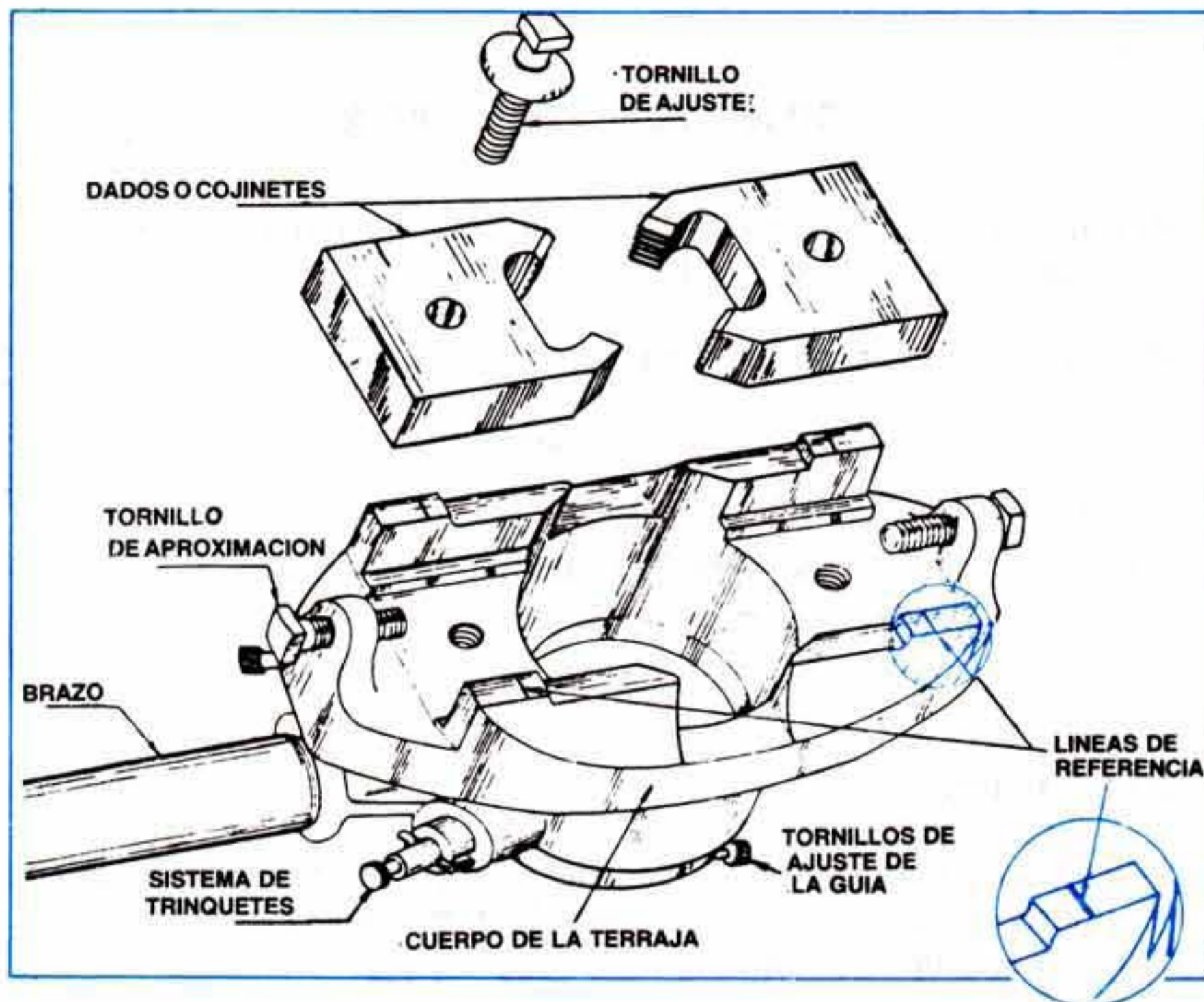

C. DESCRIPCION DE CADA UNA DE SUS PARTES:

1. **Cuerpo de la terraja:** Es la base de la terraja en el cual van acopladas las otras piezas; en el cuerpo se debe distinguir las líneas de referencia, los tornillos de ajuste y los tornillos de aproximación.
2. **Dados o cojinetes:** Pieza movable de la terraja, que talla la rosca de los tubos y otras piezas; construída de acero especial.

Existen varios tipos de dados o cojinetes.

a. Dados fijos o sólidos:

Los cuales no utilizan ningún medio de ajuste de tal forma que tallan perfiles de roscas fijas y poseen diversas formas exteriores.

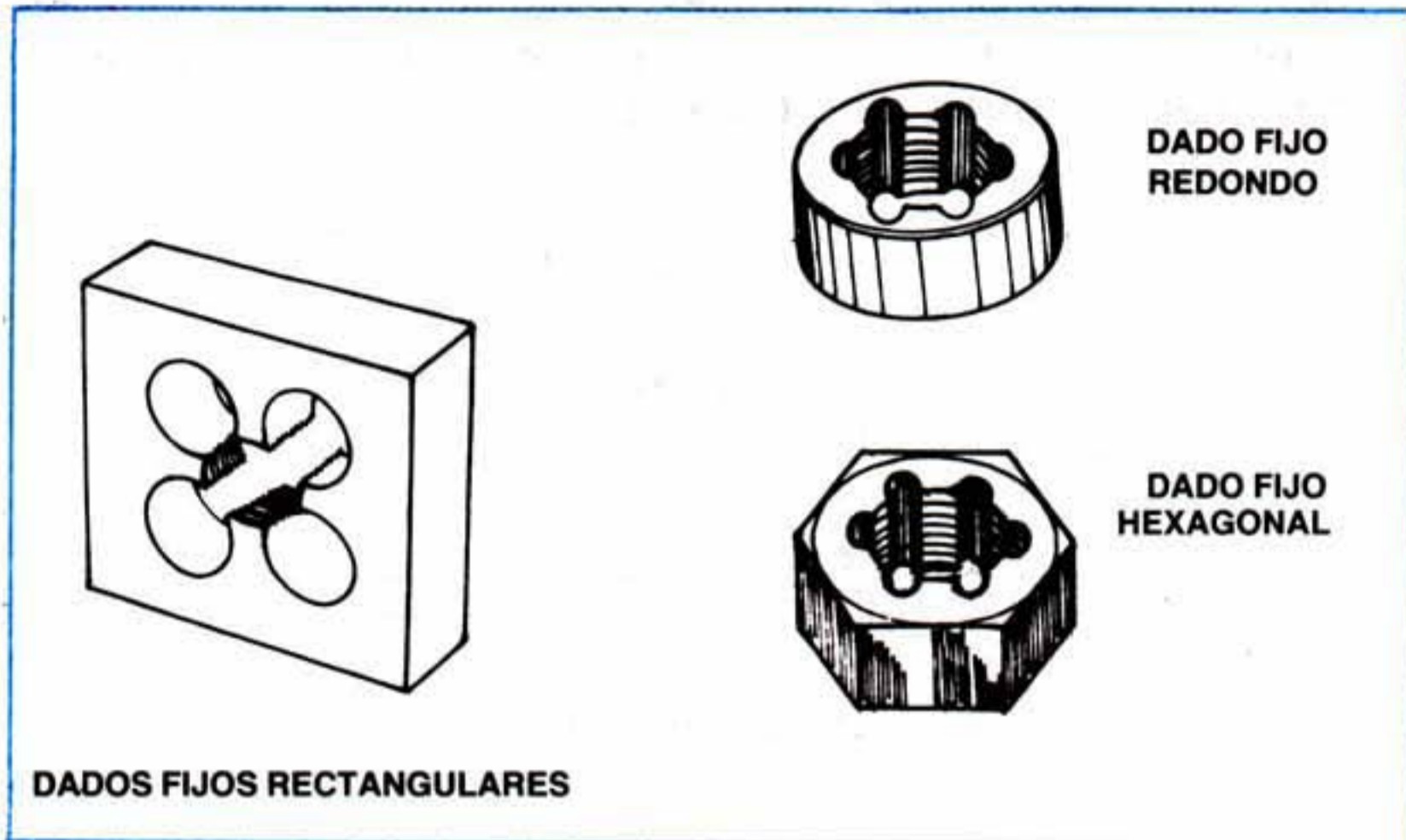

b. Dados elásticos:

Estos permiten ligeras variaciones en los diámetros, para tallar roscas más exactas.



c. Dados desmontables:

Son utilizados en las terrajas, especialmente en aquellas para roscar tubería ya que poseen un **juego de dos dados para cada diámetro de tubería**.

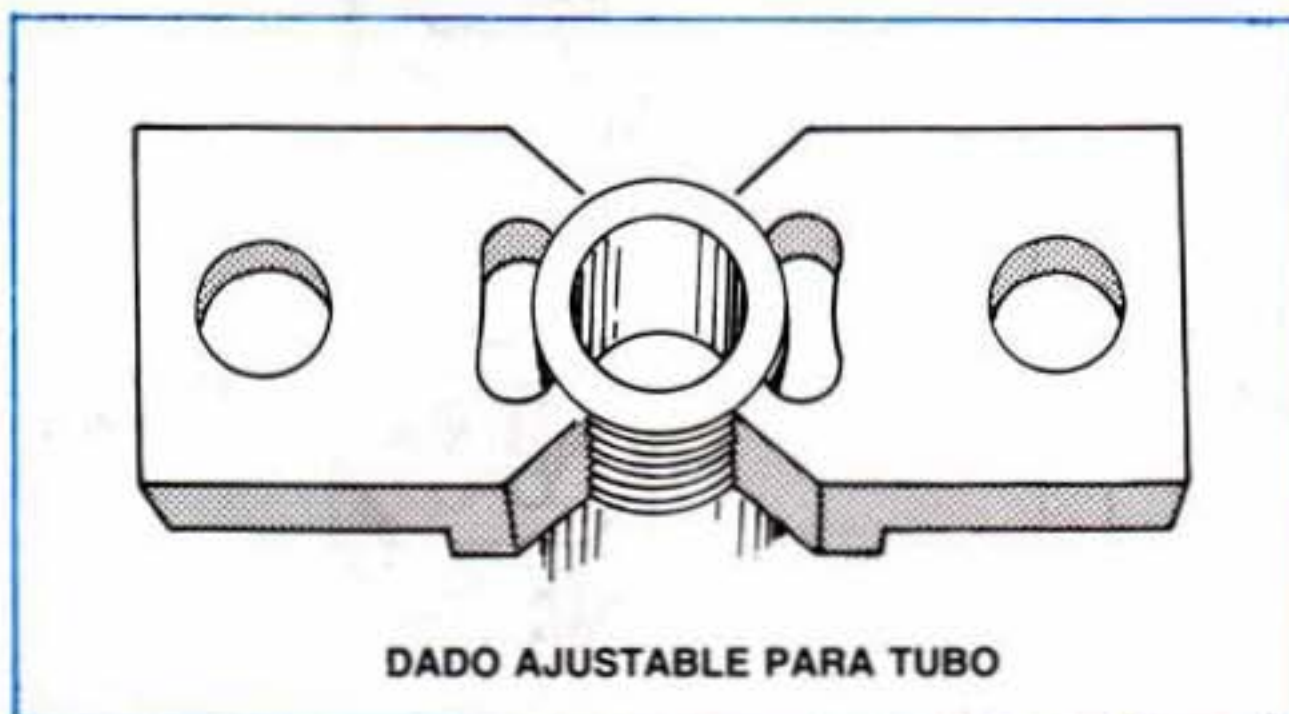

NOTA: Dada la importancia del uso de los dados desmontables, veamos sus partes principales.

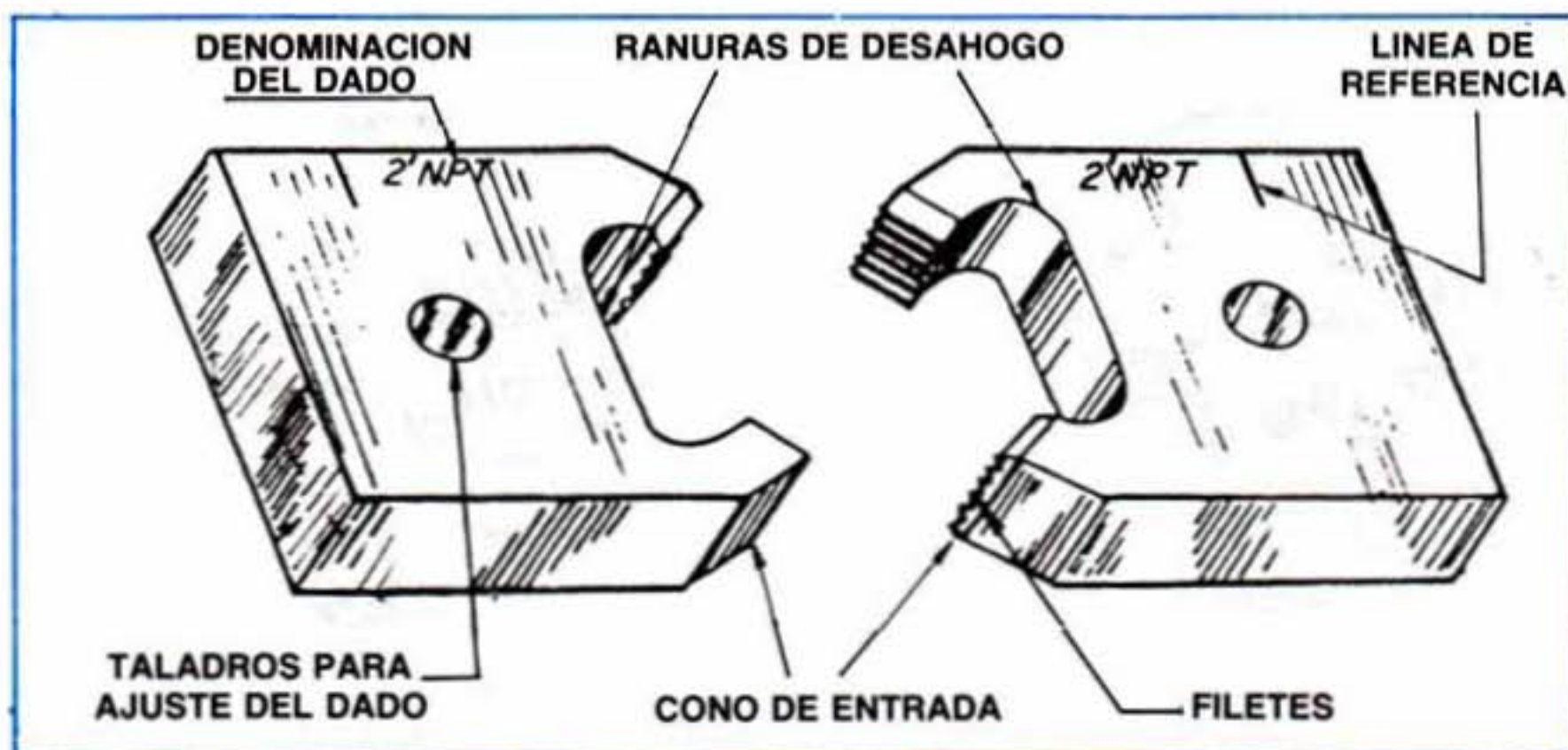

Cuando los filetes de los dados están desgastados, producen defectos en las roscas que tallan.