

C. DESCRIPCION DE LOS ACOPLES

1. Tipo rosca:

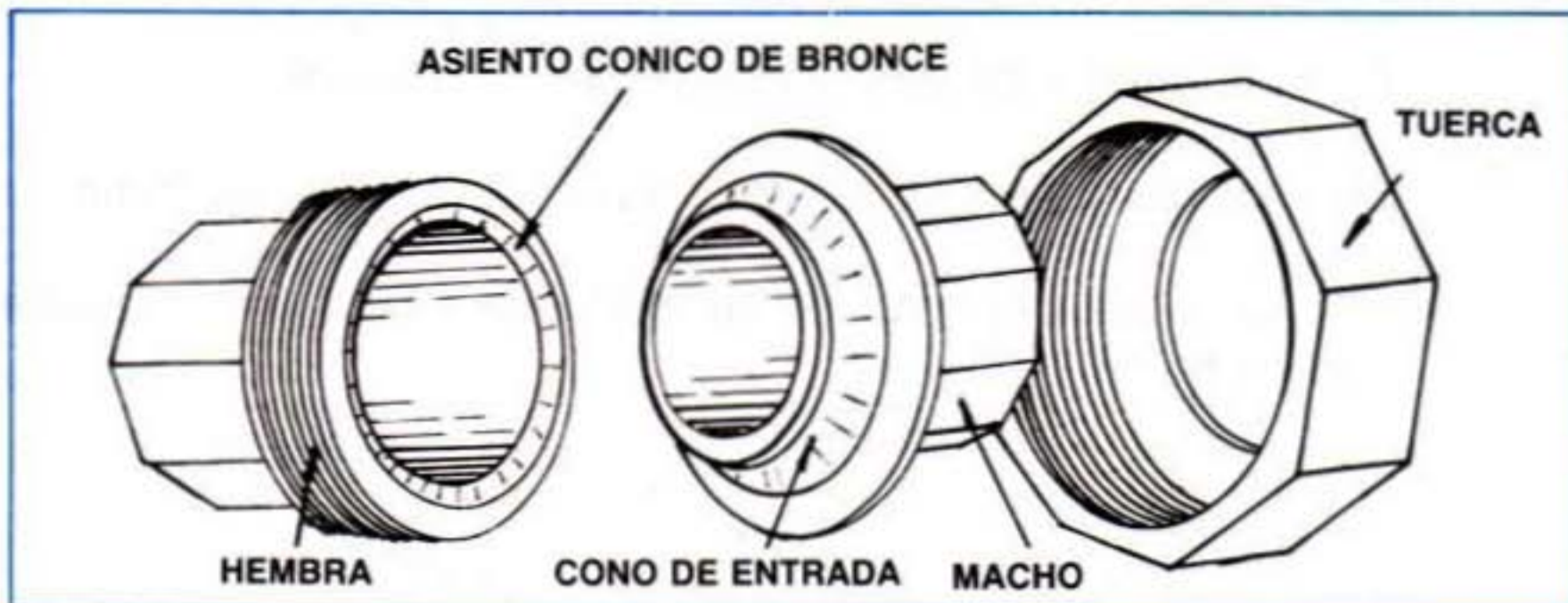

Características:

- Es el tipo más común para acoples de tubería en las minas.
- Se usa para acoplamientos en tramos rectos y curvos por su facilidad de acoplado y desacoplado.
- Al roscarlos debe tenerse mucho cuidado para evitar que la rosca se dañe.
- Con el uso, después de cierto tiempo, presentan muchos escapes y hay que sustituirlos.

2. Tipo estrella o explotación:

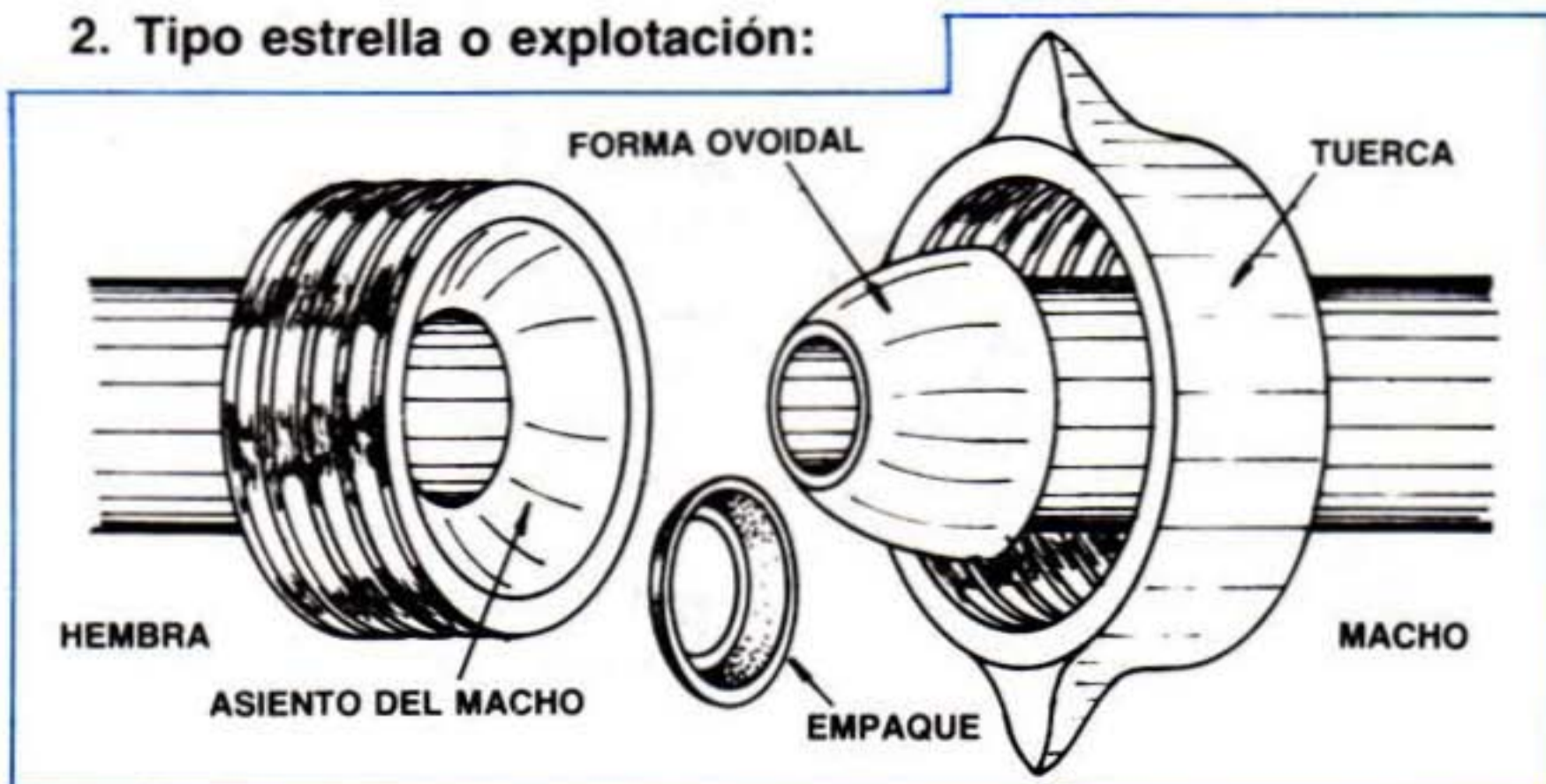

Características

- Son llamadas uniones rápidas o a rótula.
- Es muy empleado en los frentes de explotación.
- Se usan para acoplar derivaciones a aparatos neumáticos.
- Por la forma del macho, permite una ligera escualización hasta de 15° .

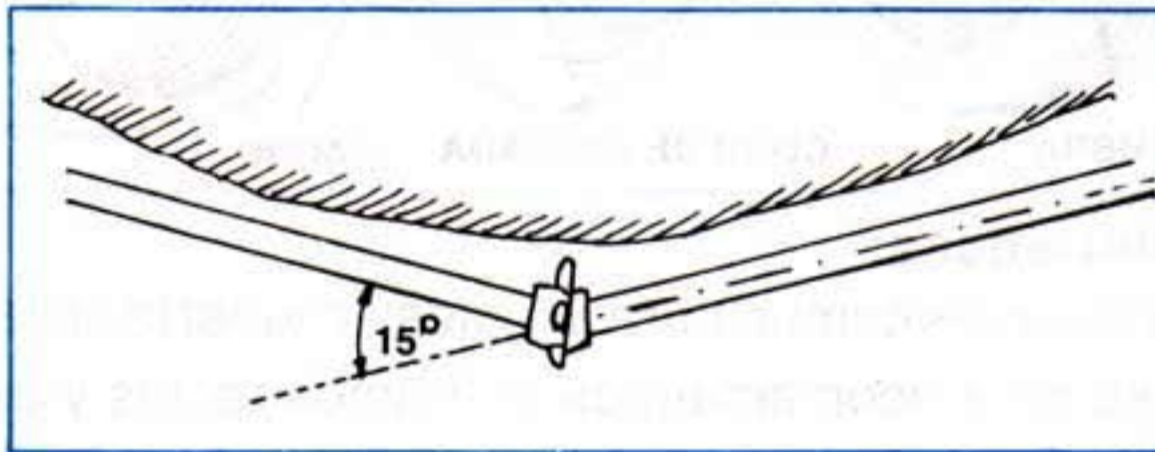

- Sirve para **prolongar tubería en tramos de túneles en curva.**

3. Tipo flanche escualizable:

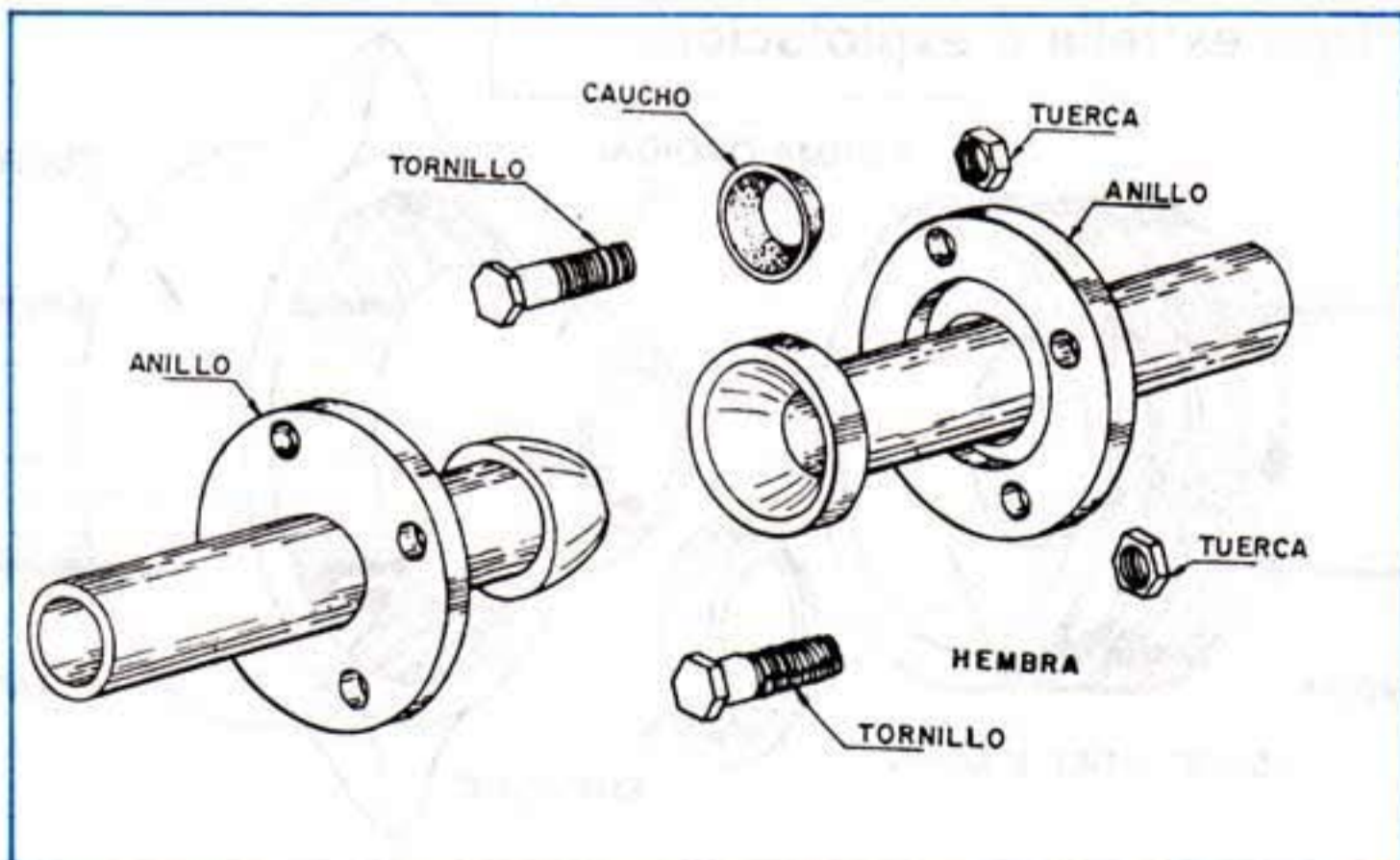

Características

- Al igual que la anterior, permite acoplado en curvas.
- Son uniones seguras y herméticas.
- Se unen las bridas* (anillos) por medio de tornillos.
- Es muy fácil su acoplamiento.

4. Tipo flanche plano:

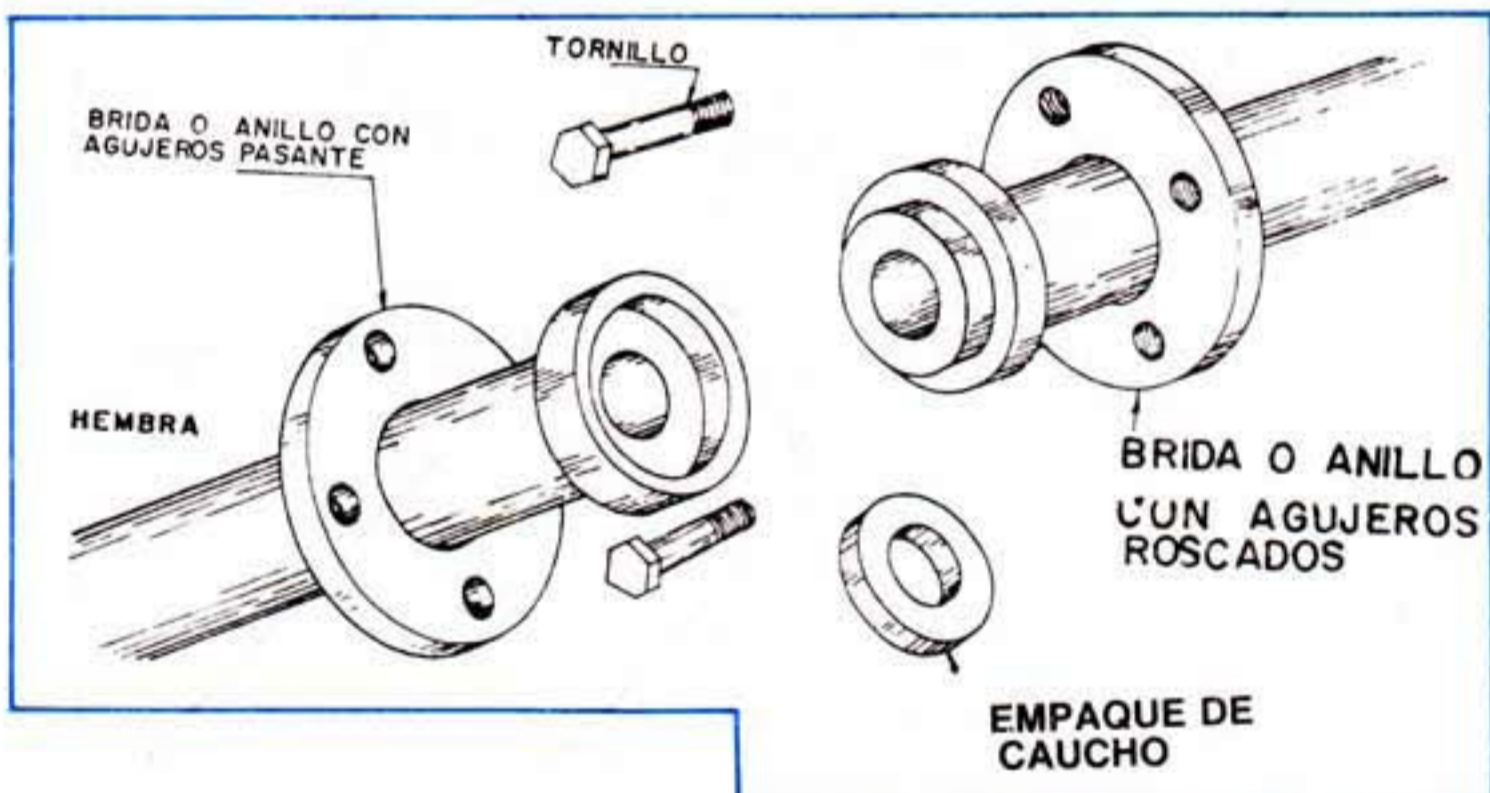

Características:

- Fácil acoplamiento.
- Al igual que los acoples anteriores, se les coloca empaque de caucho, para obtener mayor sellamiento.

***Bridas:** Son elementos en forma de anillo con varios huecos en su cuerpo que permiten la unión de dos tubos con la introducción de tornillos en ese orificio.

- Los tornillos se aseguran directamente a una de las bridas.
- Para acoplamientos y prolongación en tramos rectos, ejemplo: túnel principal o galerías.

5. Tipo victaulic:

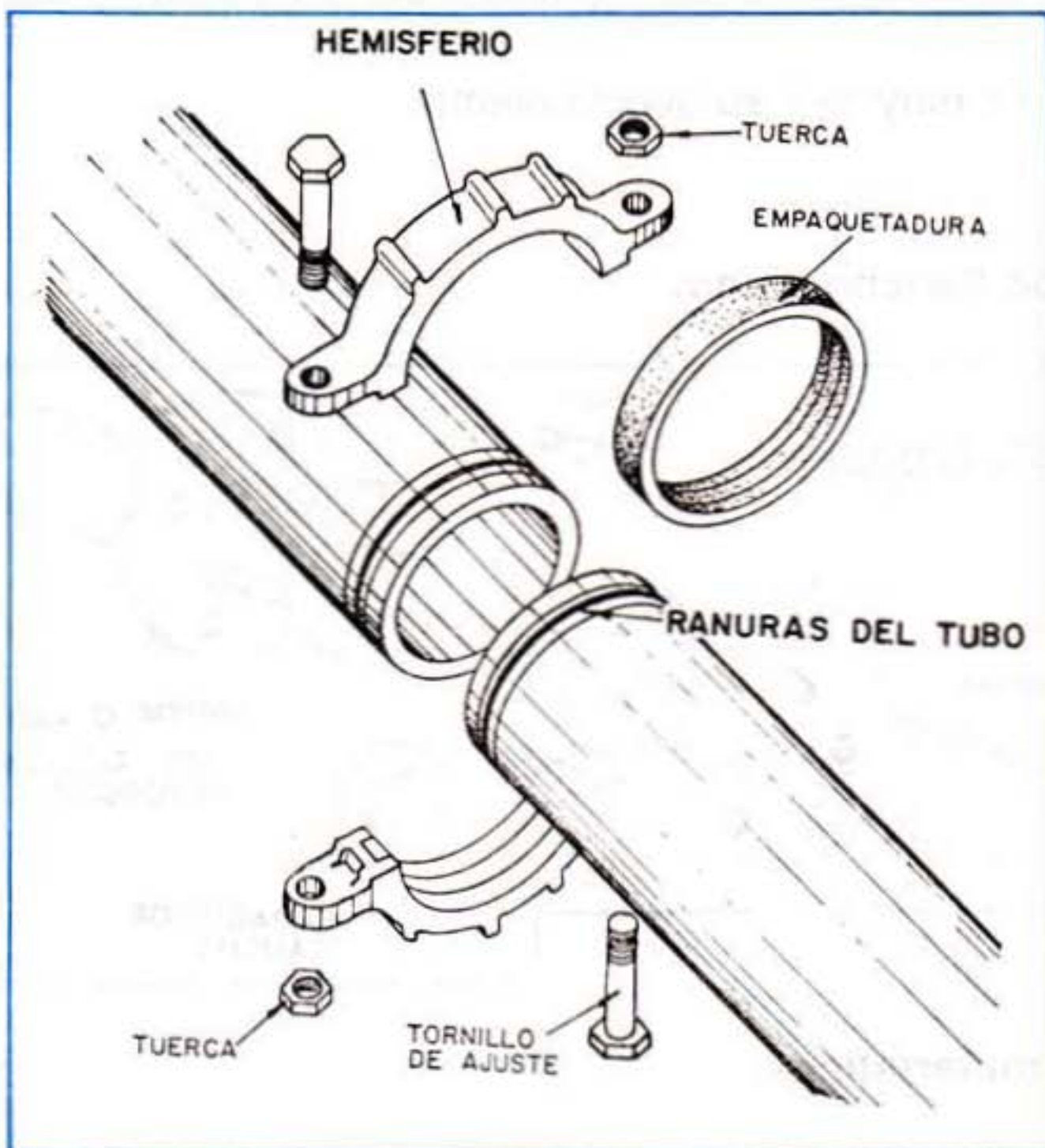

Características:

- Son llamadas abrazaderas para tubería.
- Se debe colocar una empaquetadura de caucho para lograr hermeticidad.
- Acoplamientos en tramos rectos.

- Se deben construir ranuras especiales en los extremos de los tubos en las cuales se ajusta la empaquetadura.
- Para cada diámetro de tubo **corresponde una abrazadera victaulic.**

Ejemplo: Uniones victaulic para instalar una válvula de paso.

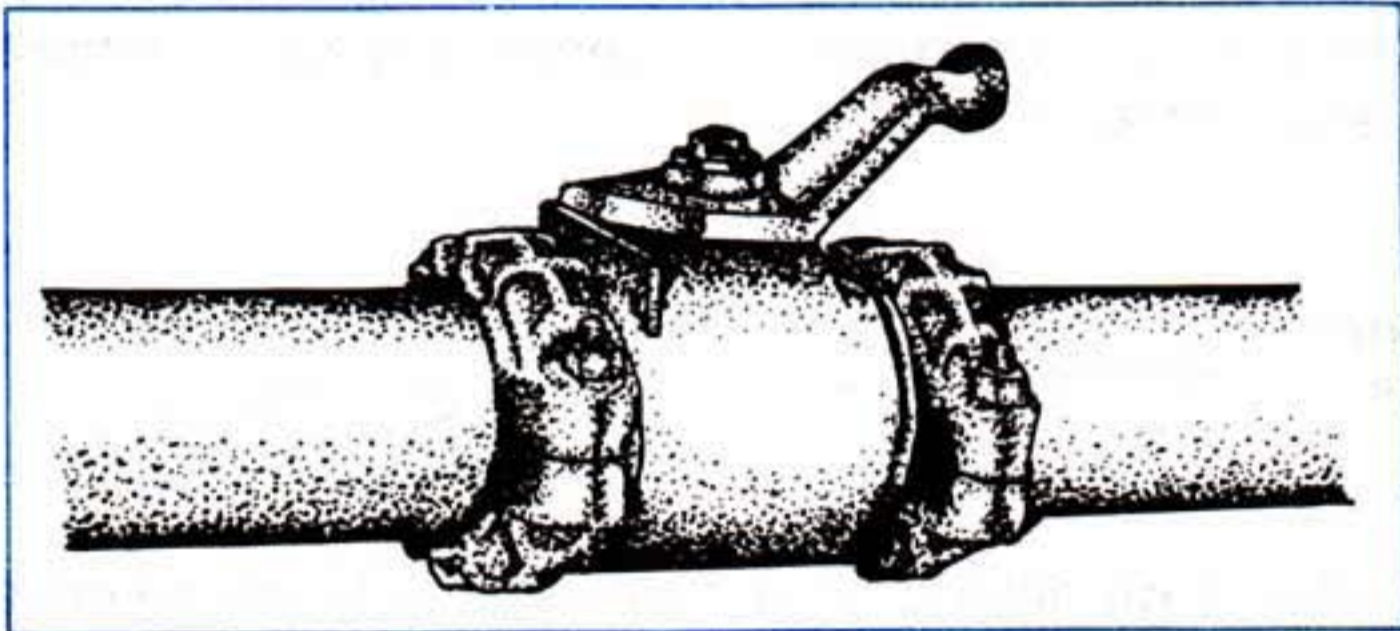

NOTA: En algunos casos se une la tubería por medio de soldadura.

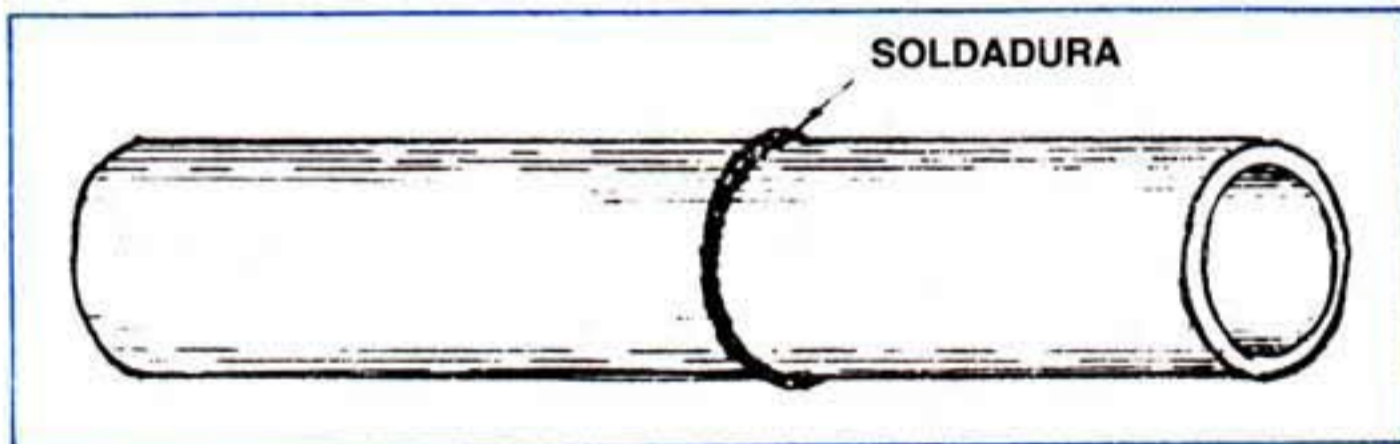

Características:

- Para acoplamientos que por su situación **duran mucho tiempo** (por ejemplo cinco años).
- Se necesita **un especialista** para ejecutar este trabajo.
- De **gran hermeticidad.**
- Se puede dar en acoplamientos rectos o curvos.

D. RECOMENDACIONES PARA LA INSTALACION DE TUBERIA EN LAS MINAS

1. Las tuberías deben quedar retiradas de las carrileras y líneas eléctricas.
2. En partes donde exista agua, la tubería debe elevarse para evitar la oxidación.
3. Al acoplar tubos con unión universal el macho siempre debe ir hacia adelante.

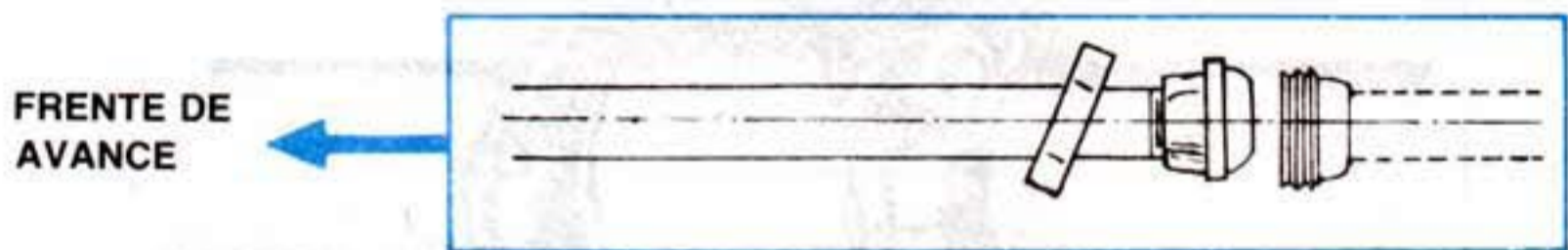

4. La tubería **no** debe quedar muy cerca al frente de desarrollo, porque las **quemadas dañan los acoples y la misma tubería.**

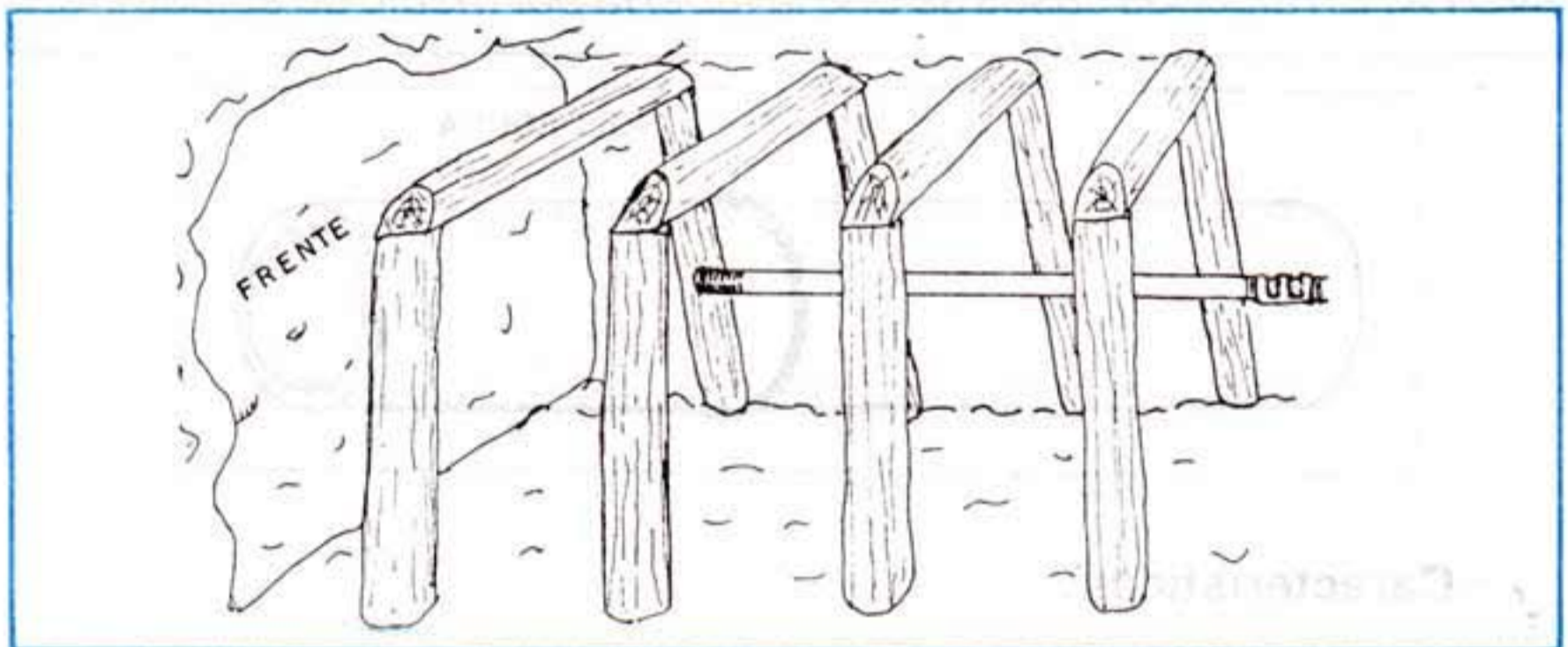

5. Al acoplar tubería de aire comprimido debe evitarse curvas demasiado forzadas.

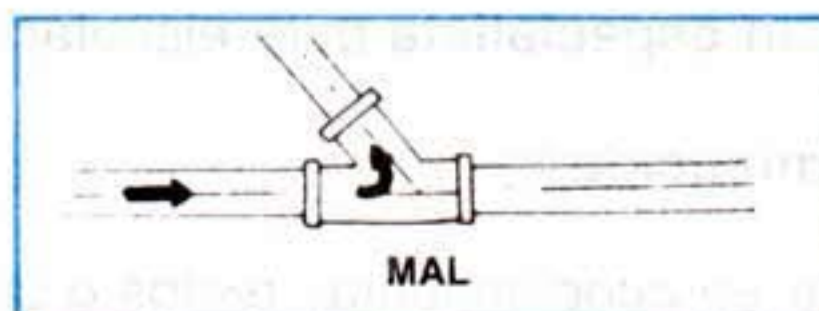

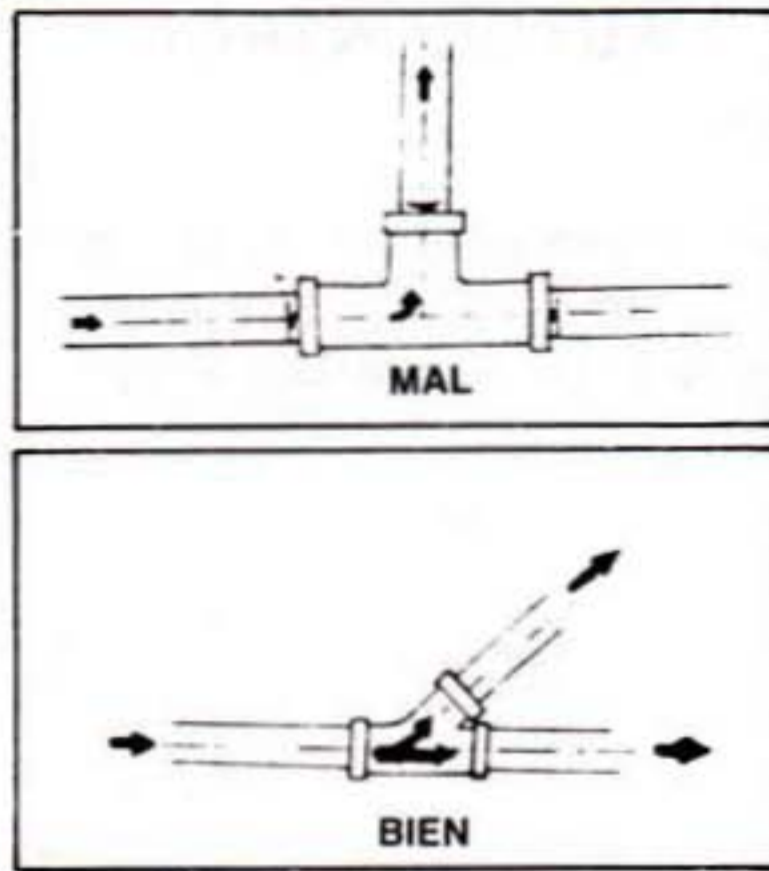

6. Cuando se efectúa una nueva derivación para un frente debe quedar aire independiente para cada uno de los frentes, esto se consigue con la colocación de una válvula tipo compuerta.

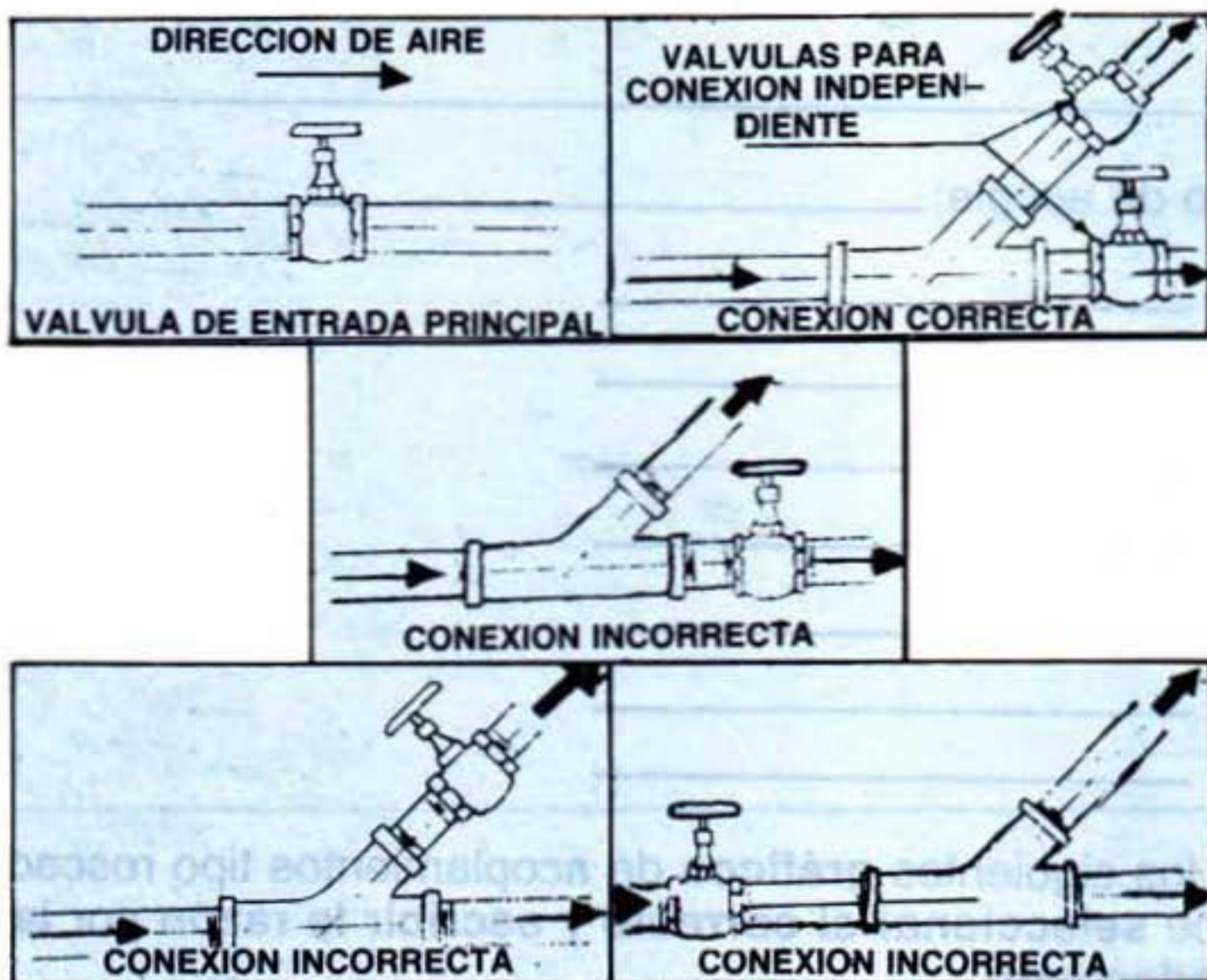

AUTOCONTROL 2

1. Mediante la siguiente **gráfica** correspondiente a los acoples **identifique** qué tipo de acople es y sus **partes principales**, **escribiendo** sobre las líneas indicadas **abajo**.

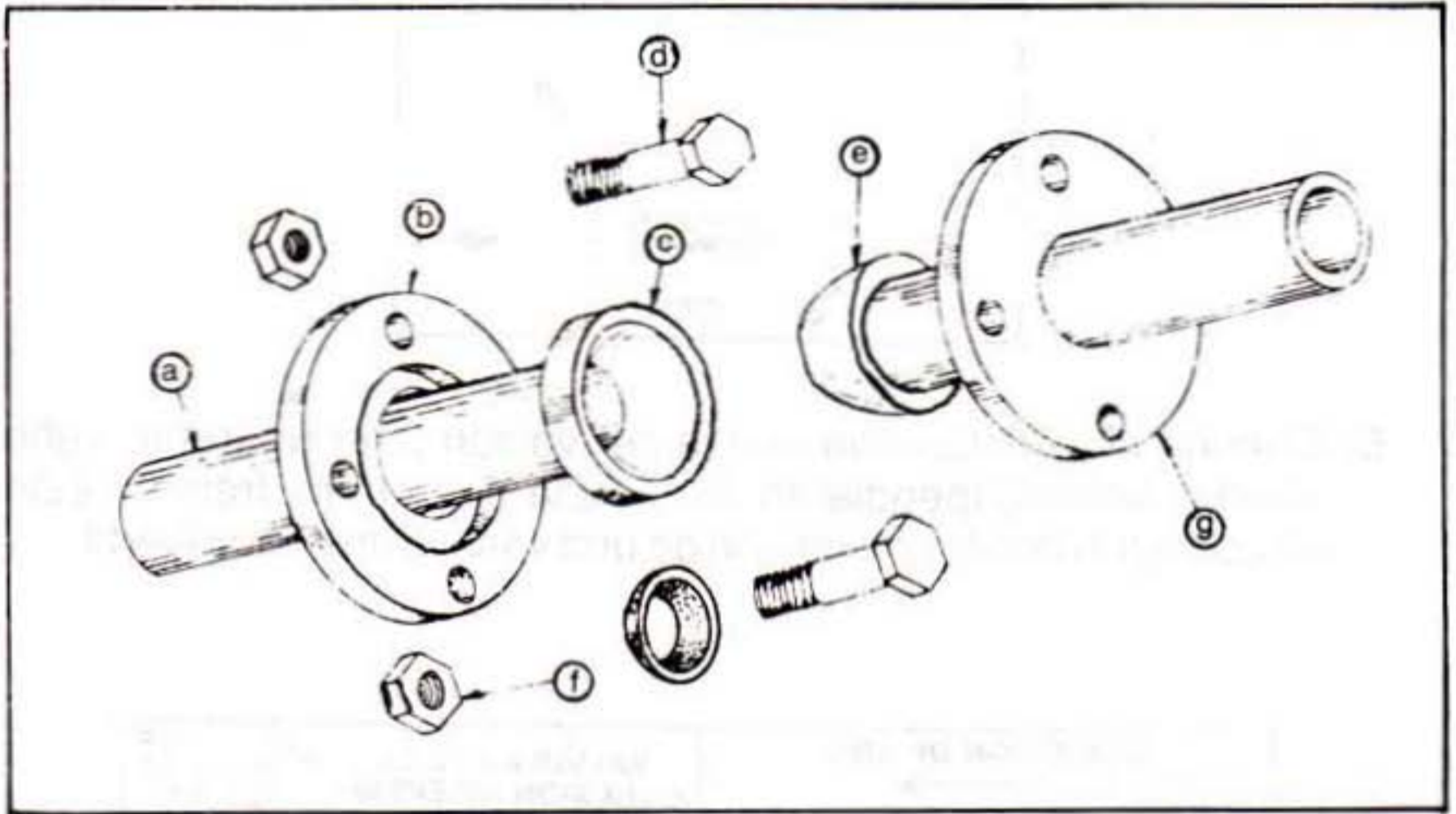

Tipo de acople: _____

- a. _____
b. _____
c. _____
d. _____
e. _____
f. _____
g. _____

2. En los siguientes **gráficos** de acoplamiento tipo roscado, usted debe **seleccionar el correcto** y **escribir la razón** por la cual es el **adecuado**.