

4) Golpee contra una base de madera el extremo de la espiga para introducirlo aún más.

5) Coloque el acople sobre una base de madera y el anillo en la mitad de la longitud de la espiga.

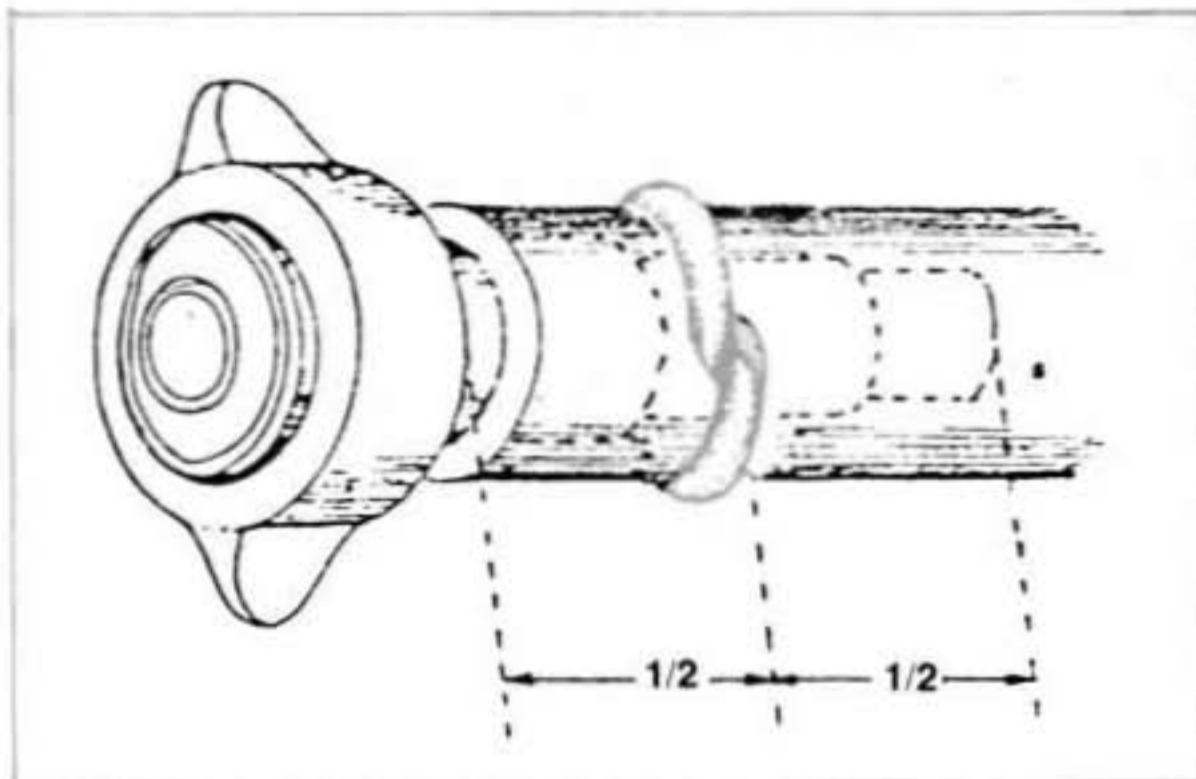

6) golpee uniformemente el anillo para asegurarlo a la manguera.



- Coloque una base de madera.

- Gire la manguera y golpee uniformemente el anillo.

- Si se posee una prensa paralela, la operación de cerrar el anillo se facilita.

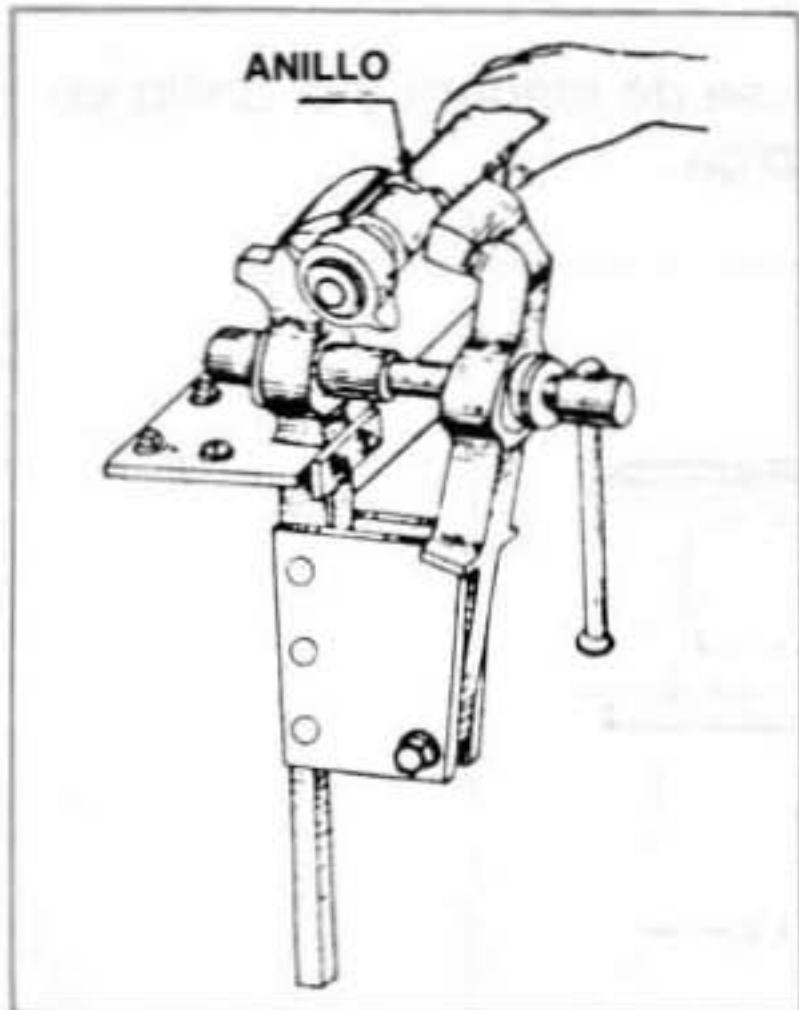

- Coloque la manguera dentro de las mordazas de la prensa.
- Ajuste y suelte la manguera.
- Gírela hasta darle al menos una vuelta completa.
- No exceda la presión para evitar el daño de la manguera.

- La posición correcta del anillo sobre la manguera, lo muestra la figura.

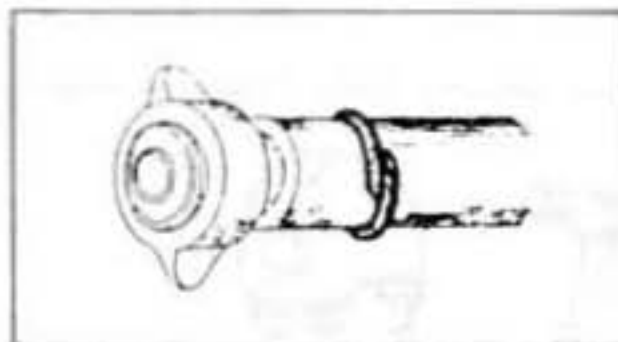

CORRECTA

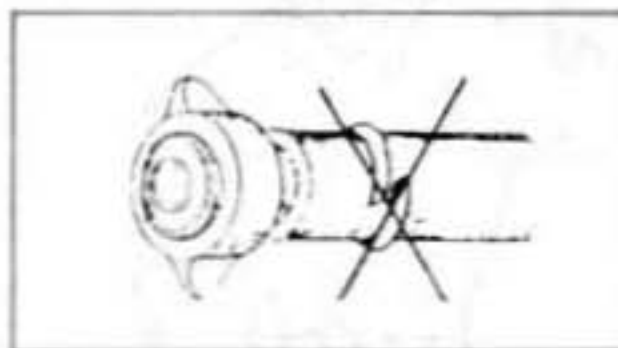

INCORRECTA

d. Colocar acople tipo mariposa asegurándolo con cinta de acero inoxidable (zunchado).

- 1) Seleccione las herramientas adecuadas: Zunchadora, cuchilla, martillo de 2 lbs., zuncho de 3/4" ó 1/2", grapas o hebillas de 3/4 ó 1/2, uniones, tramo de manguera.

- 2) Inserte acople a la manguera (Recordar operación 2).
 - No olvidar el corte perpendicular de la manguera.
- 3) Golpee el extremo de la espiga contra una base de madera con el fin de facilitar aún más la entrada de la espiga en la manguera.
- 4) Construya las argollas:
 - a) Saque la cinta o zuncho en una longitud aproximada de 40 cms.
 - b) Introduzca la cinta por la parte dentada de la hebilla.

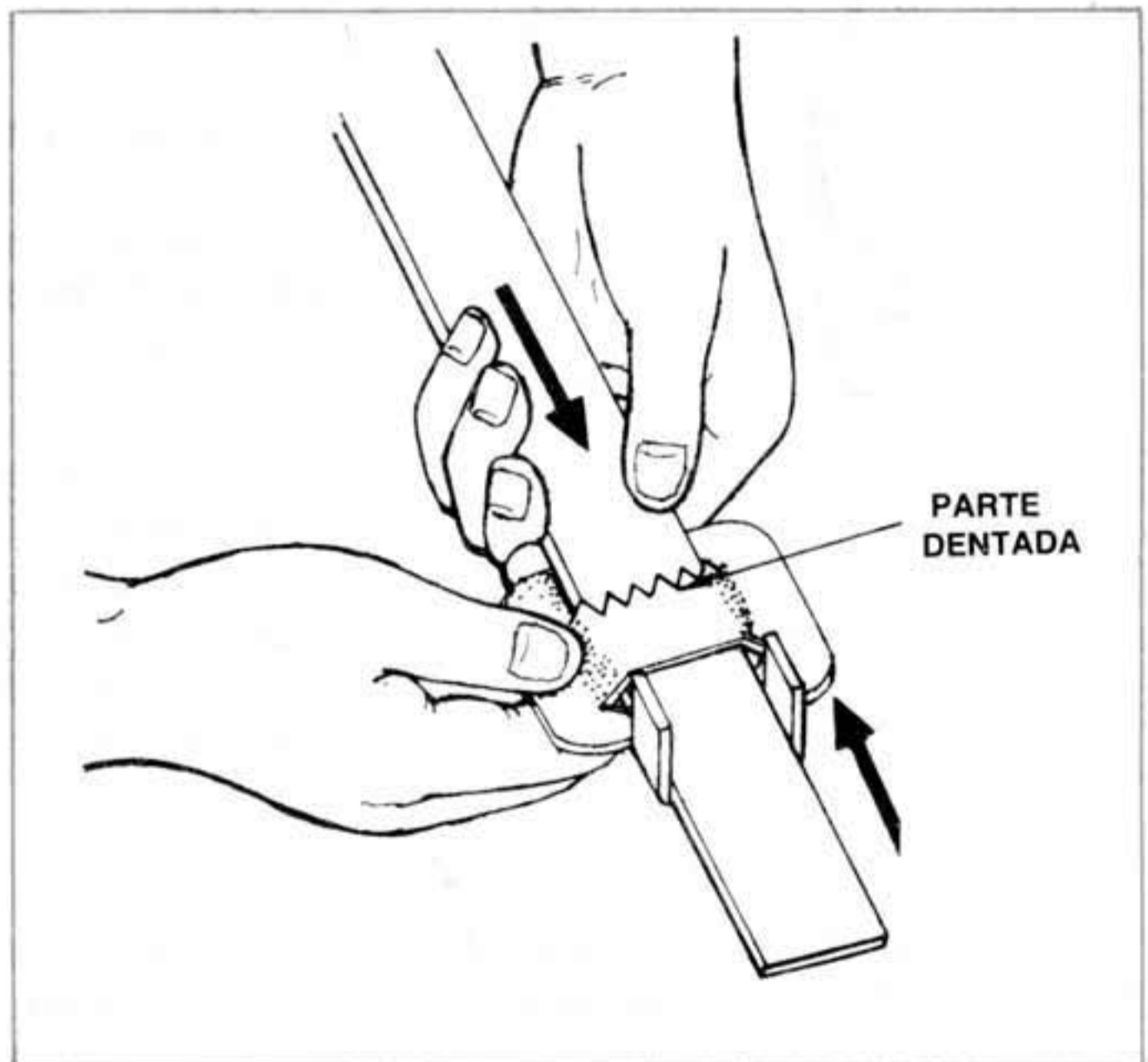

- **Verifique:** que las patas de la hebilla queden hacia arriba.
- Que las dimensiones de la cinta, correspondan a las dimensiones de la hebilla.

c) Construya el bucle.

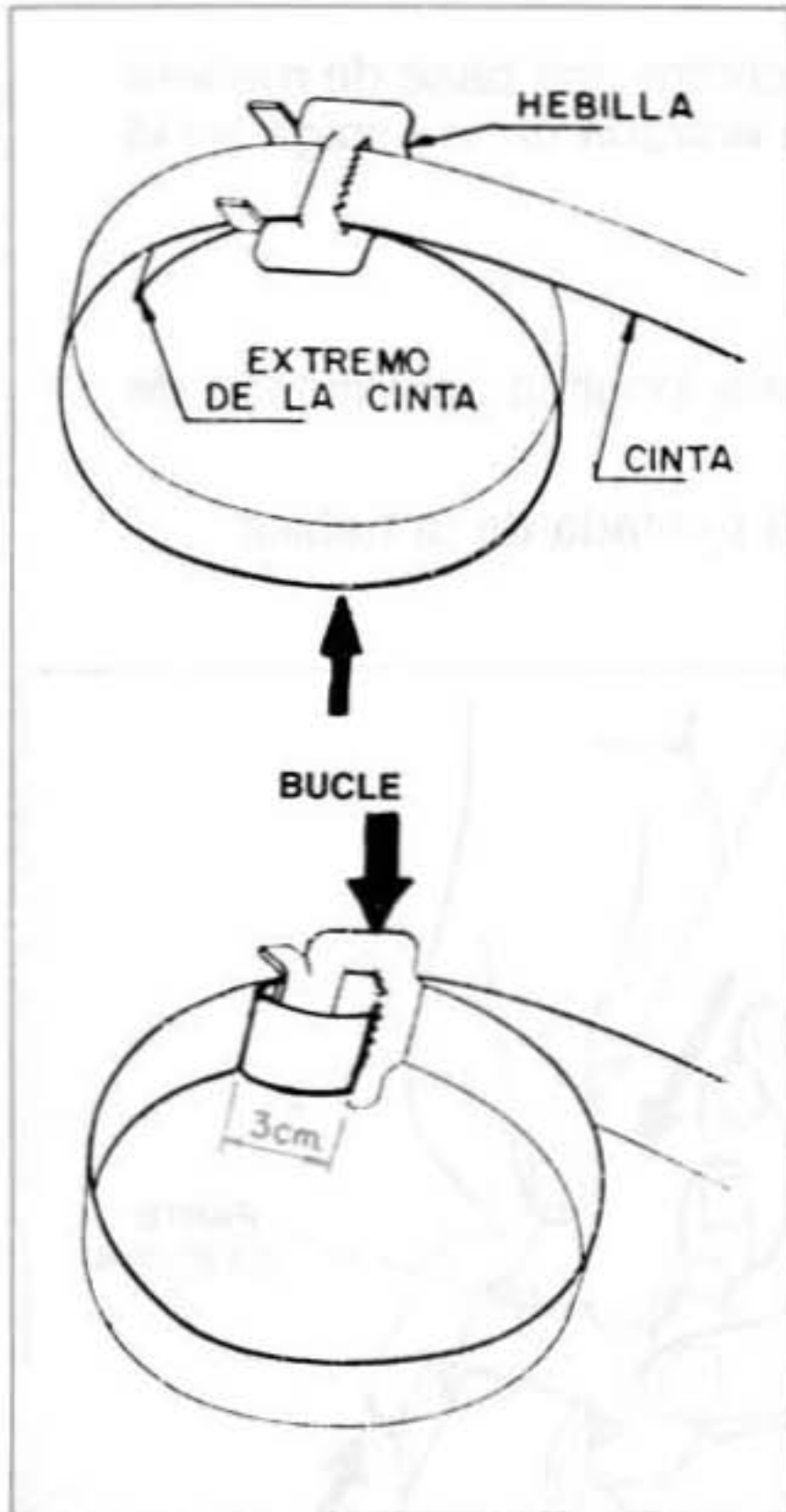

- Tome el extremo de la cinta y haga la argolla metiendo la cinta por el espacio dejado por la hebilla y la misma cinta.

- Doble por lo menos 3 cms. el extremo de la cinta en la parte interna del bucle (ver la figura).

NOTA: Una medida aproximada es la utilización del pulgar y el índice, cuando se doble el extremo de la cinta.

5) Tensione la argolla:

- a) Introduzca el bucle dentro de la manguera y acople o también se puede construir con la manguera dentro.
- b) Tensionar al máximo el bucle.

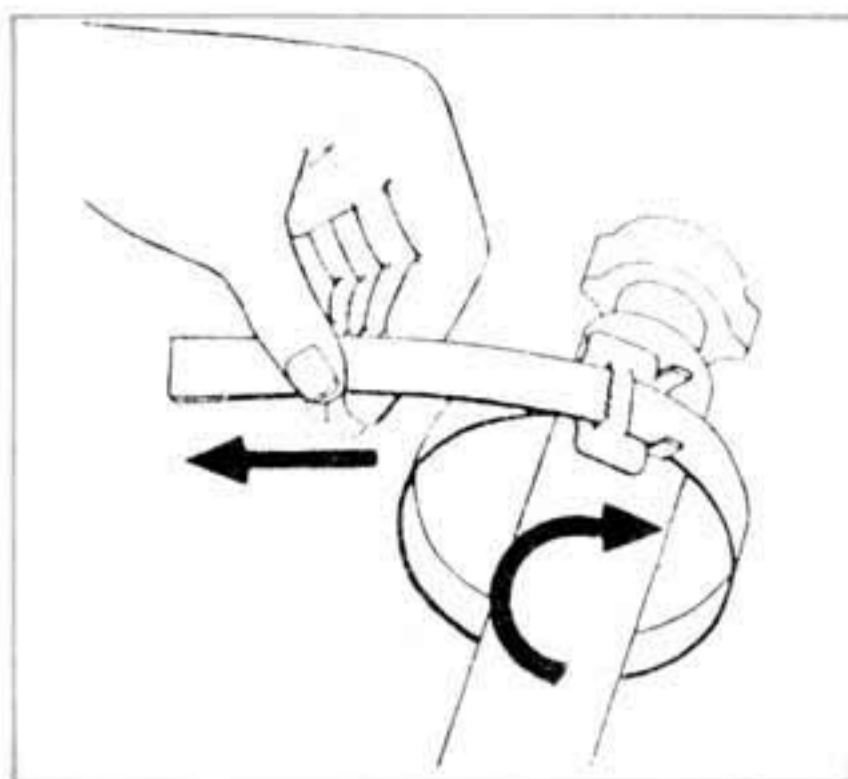

- Tirar un poco con la mano al extremo de la cinta.
- Doblar un poco la cinta hacia arriba para evitar que se destensione.

NOTA: No olvidar la argolla en la mitad de la longitud de la espiga

c) Colocar la zunchadora

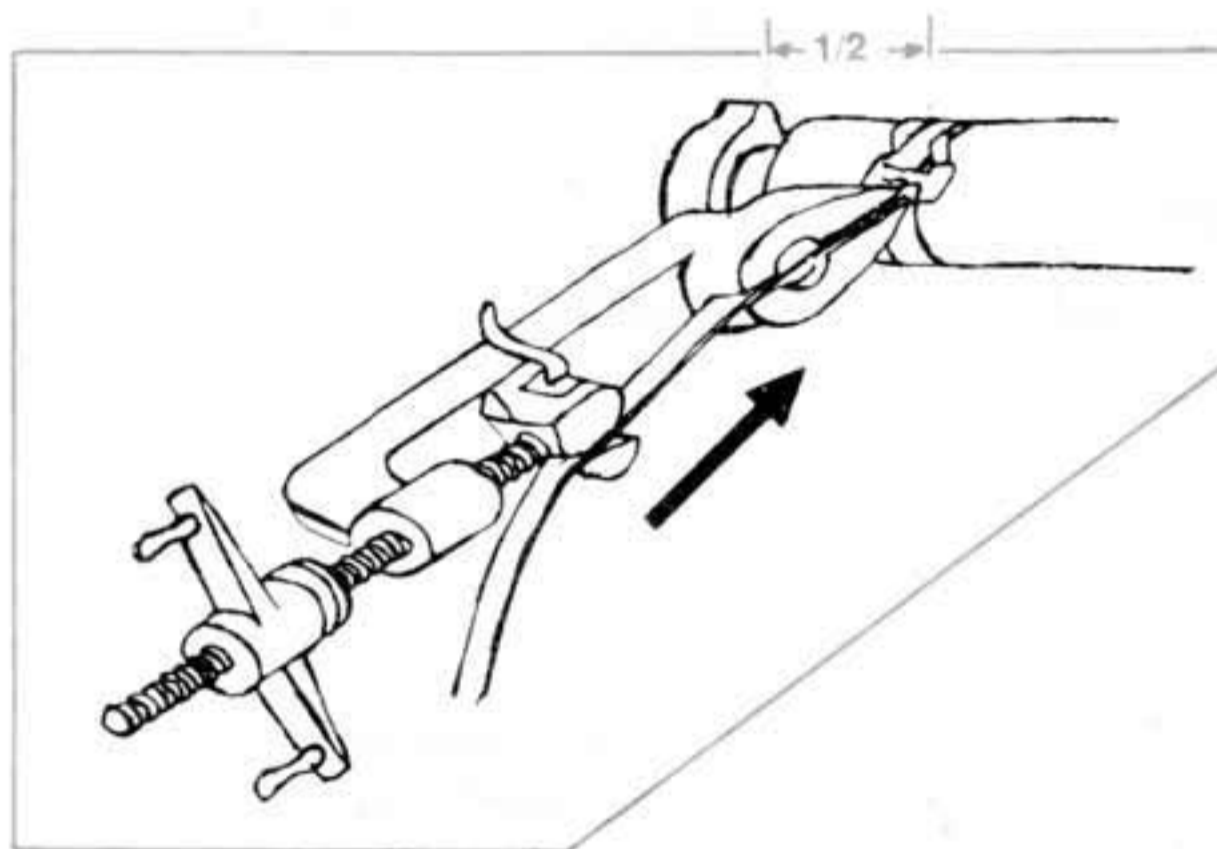

- Sacar al máximo la mariposa del tornillo.
- Meter la cinta por la guía de la cizalla.
- **Dejar la palanca de la mordaza hacia arriba**, meter la cinta por la guía de la mordaza.
- Sosteniendo el zuncho, ajustar la zunchadora contra la hebilla (ver figura).

d) Accionar la mariposa.



- **Ajustar la palanca de la mordaza** contra la cinta.
- **Roscar a derechas** la mariposa.
- Ajustar la cinta hasta que forme una cintura sobre la manguera.
- Evite presionar tanto que pueda romper la manguera.

En caso de que no se alcance a tensionar la cinta se debe aflojar la zunchadora, correrla hacia la hebilla y tensionar de nuevo.

6) Asegurar la argolla.

- a) Voltee la zunchadora sobre la hebilla



Desenrosque la mariposa del tornillo para permitir que la zunchadora monte sobre la hebilla.

- El paso debe ser simultáneo, ir volteando la zunchadora y desenroscar para evitar que la cinta se reviente por el esfuerzo.

b) Corte la cinta.

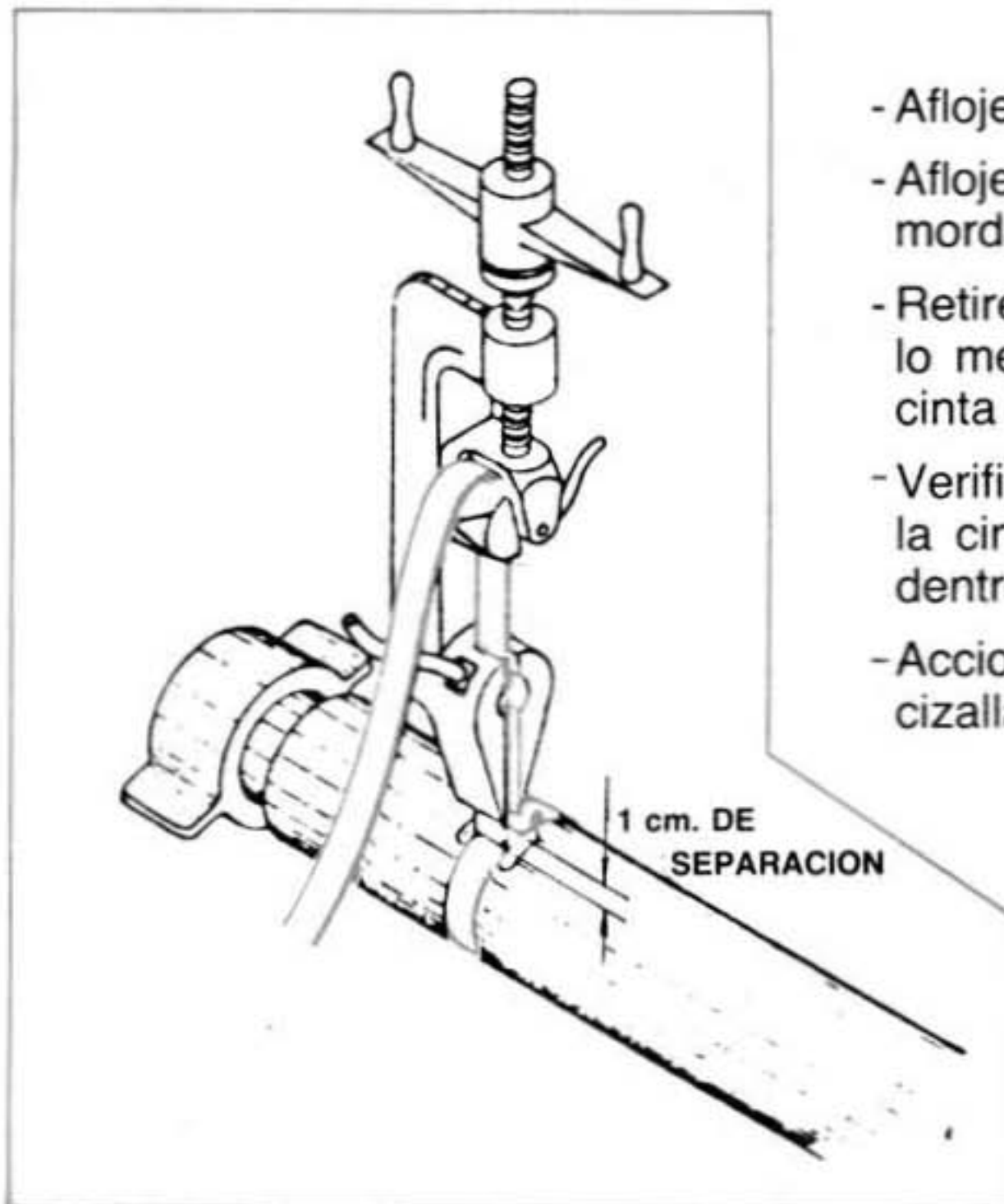

- Afloje la mariposa.
- Afloje la palanca de la mordaza.
- Retire la zunchadora por lo menos 1 cm. sobre la cinta respecto a la hebilla.
- Verifique que el ancho de la cinta esté bien metida dentro de la cizalla.
- Accione la palanca de la cizalla, hacia abajo.

c) Asegure el conjunto.

- Retire la zunchadora.
- Coloque el conjunto sobre una base de madera.
- Golpee la cinta y las patas sobre la misma cinta.

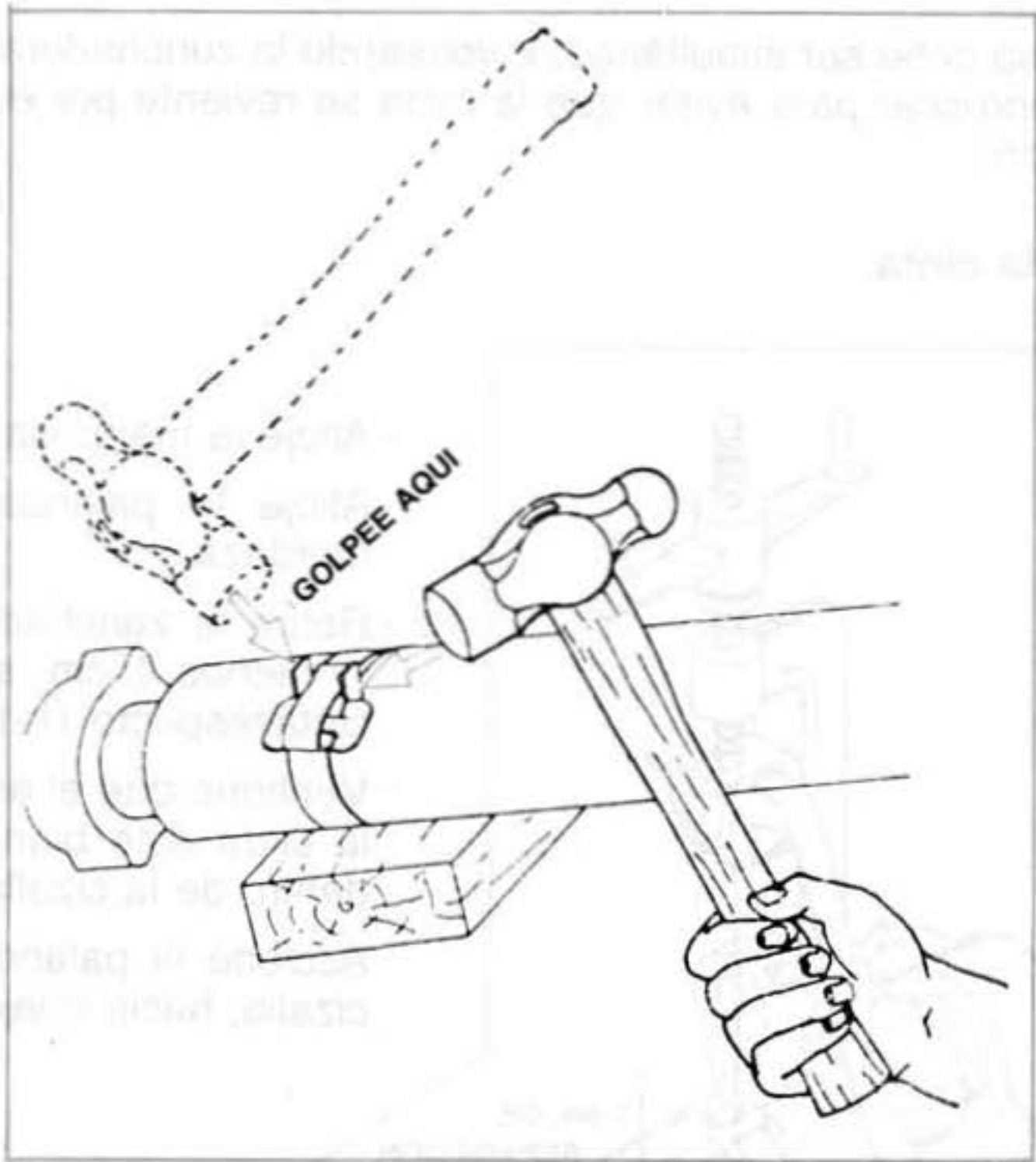

- Posición final de la cinta zunchada.

