

A. SELECCIONAR HERRAMIENTAS Y MATERIALES

Efectúe una lista de los elementos adecuados

B. PROCEDIMIENTO PARA EL ACOPLAMIENTO DE LA MANGUERA CON ACCESORIO TIPO MARIPOSA

OPERACION 1

Revisar acople tipo mariposa

a. Verifique el estado de la rosca en la mariposa.

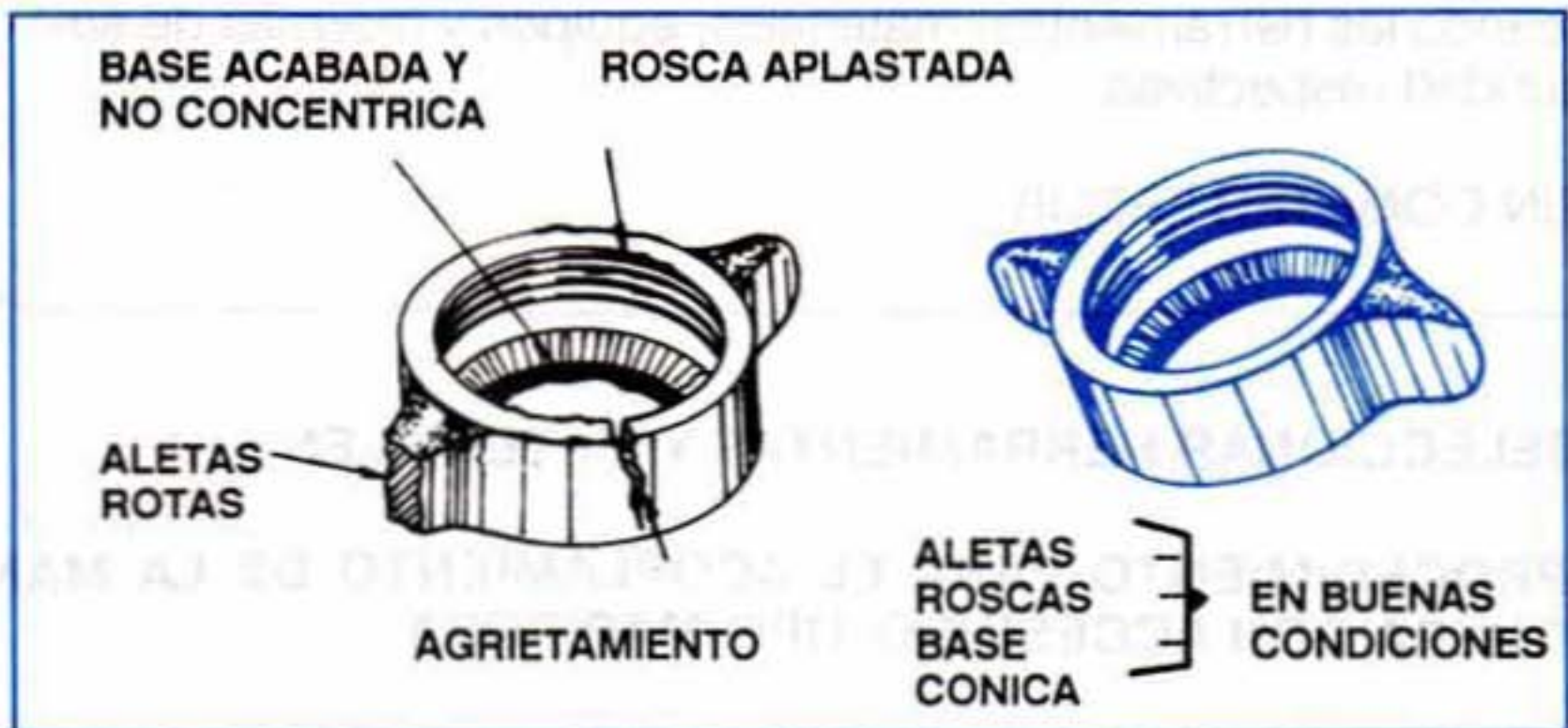

b. Verifique el estado de la rosca en el acople automático.

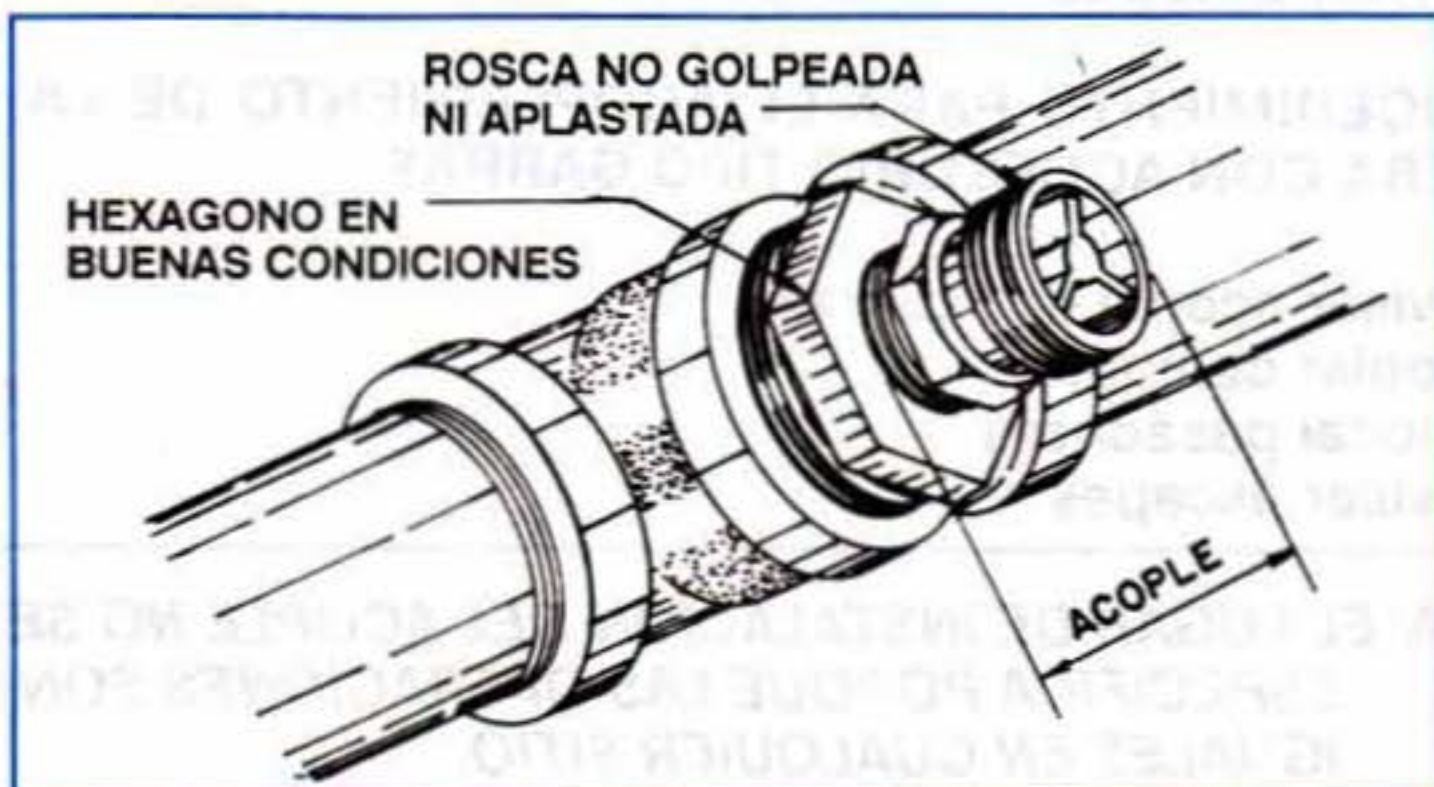

c. Limpie el conjunto de acople.

- Con movimiento de vaivén, y
- Alrededor de la periferia del acople.

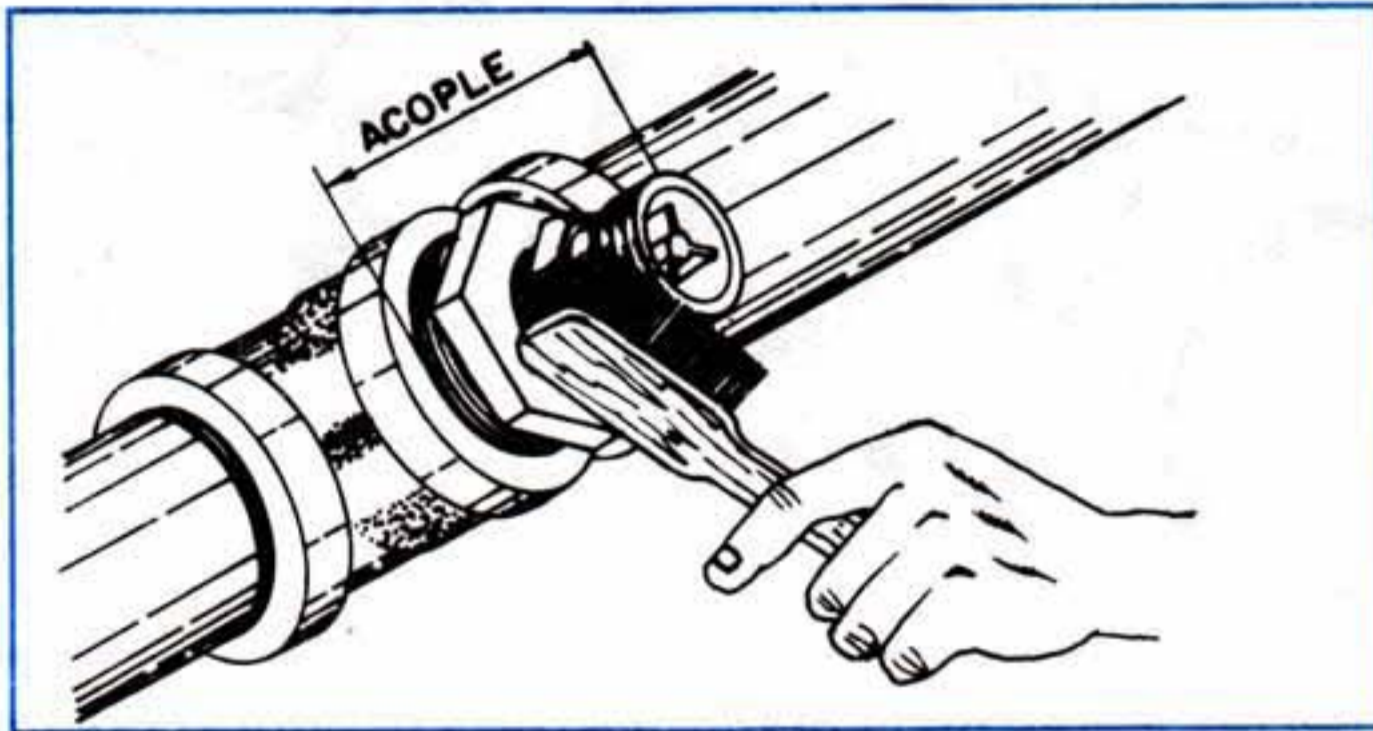

OPERACION 2

Acoplar el conjunto

- a. Enfrente el acople de la manguera respecto al acople automático.

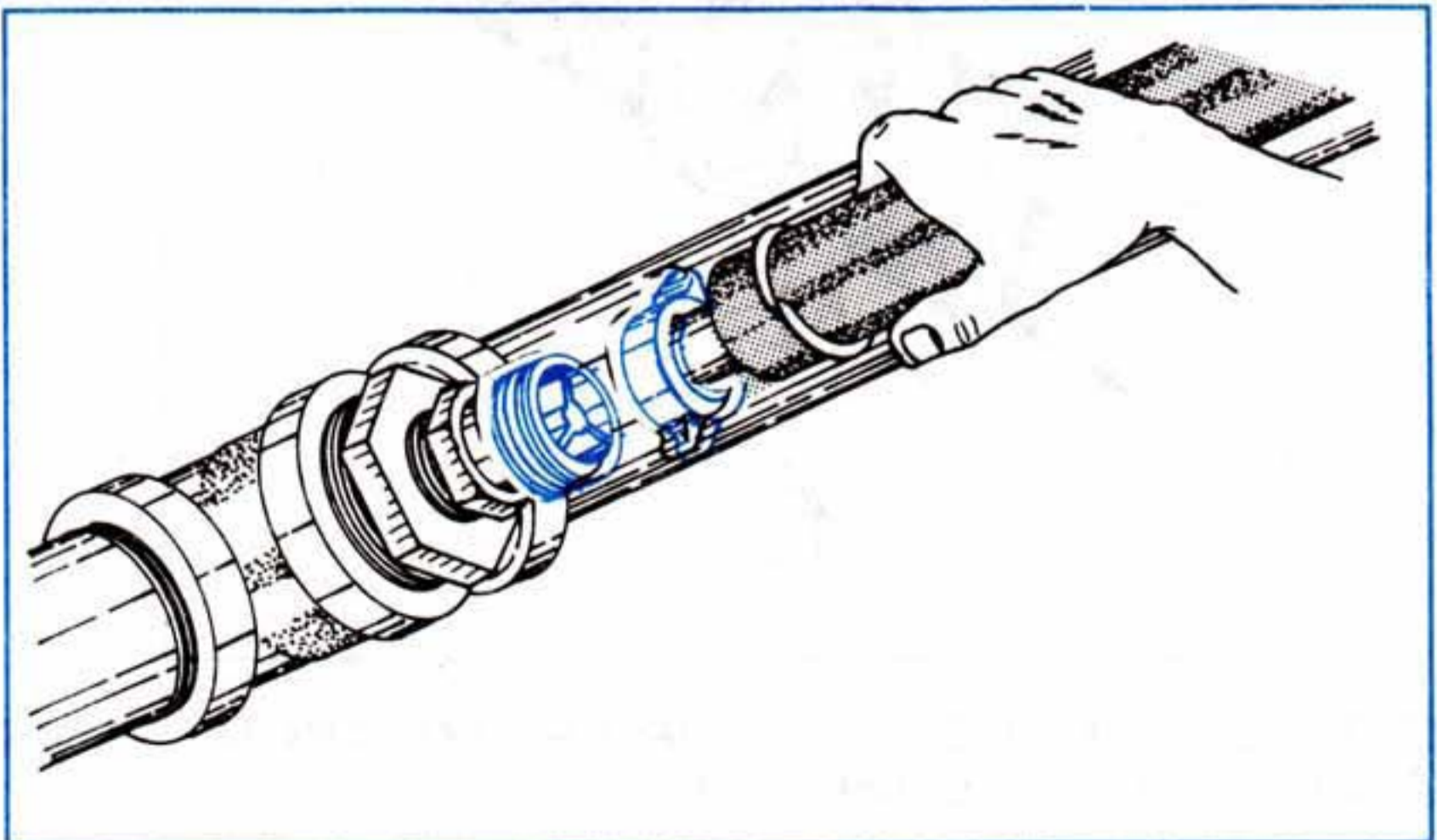

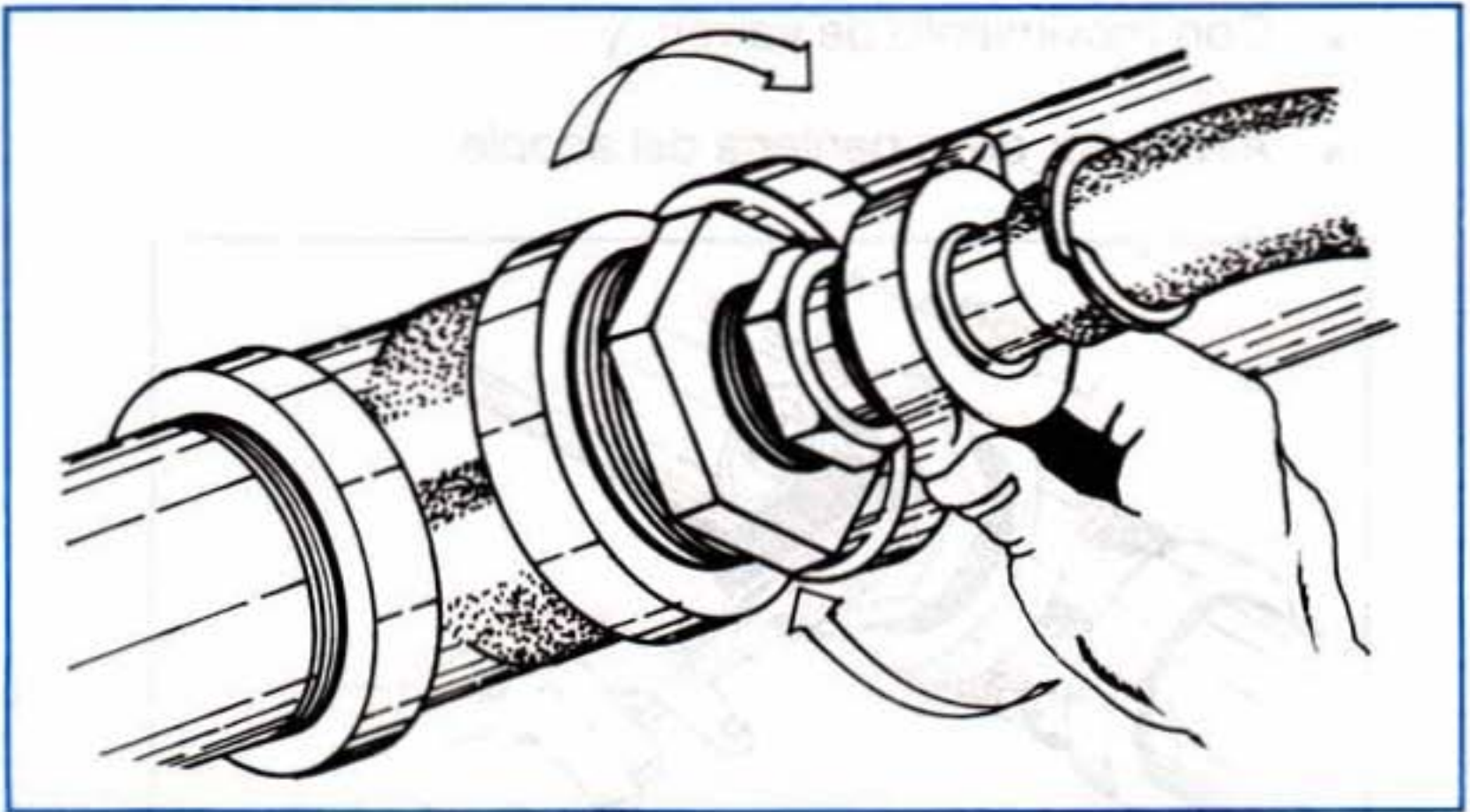

c. Golpee las aletas de la mariposa para asegurar el conjunto.



(REPITA ESTOS PASOS PARA ACOPLAR A LOS APARATOS QUE TRABAJAN CON AIRE COMPRIMIDO)

OPERACION 3

Revisar escapes

a. Abra la válvula principal del suministro de aire.

(Recordar "Acoplamiento de Tubería", Módulo 5)

b. Observe la válvula y acople. Determine si hay escapes.

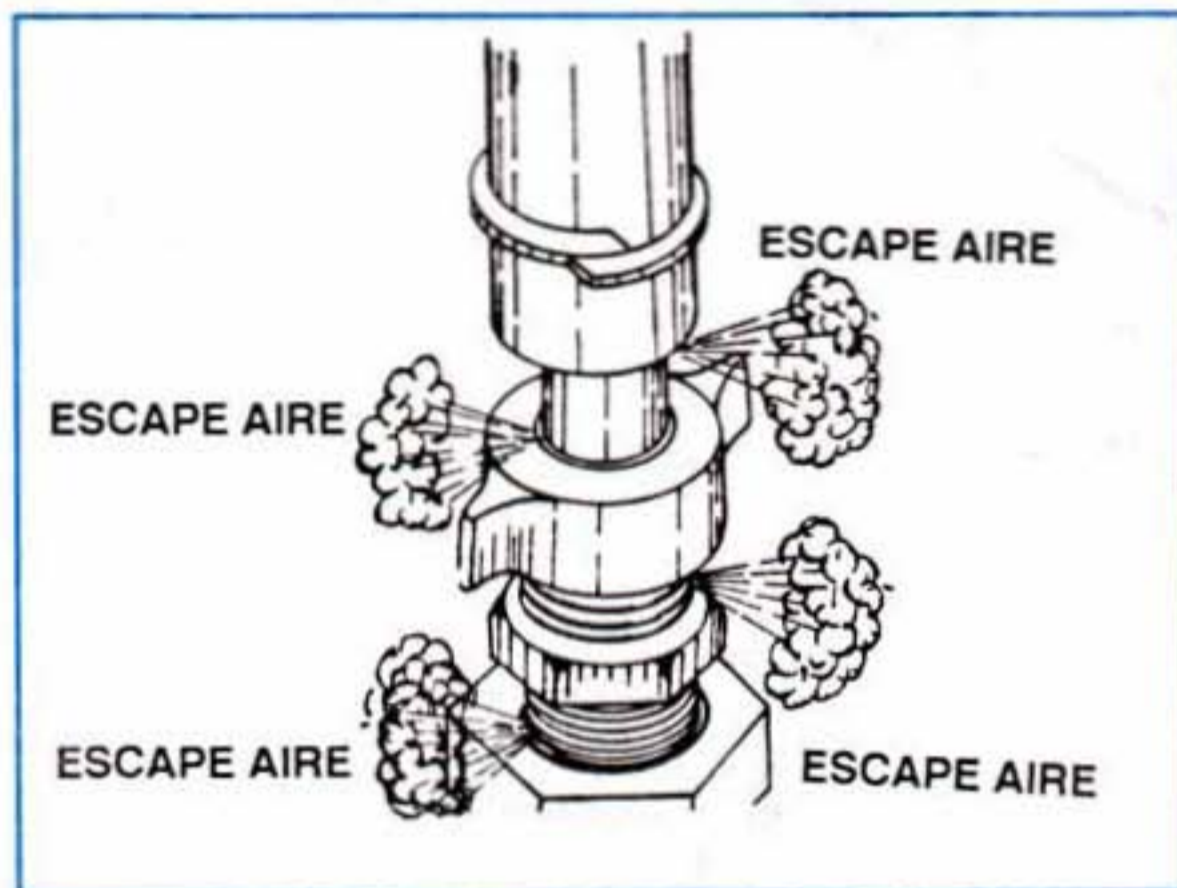

c. **Elimine los escapes si existen**, siguiendo con el procedimiento que a continuación relacionamos.

- Cierre la válvula principal.
- Ajuste un poco más mediante golpe sobre la mariposa.

**¡OJO! NUNCA TRATE DE ELIMINAR UN ESCAPE DE AIRE CUANDO EXISTA AIRE CIRCULANDO POR LA TUBERÍA
PRIMERO CIERRE LA VALVULA PRINCIPAL.**

- Pruebe nuevamente el circuito.
- Si persiste el escape, regrese a los pasos anteriores, desacople la manguera y luego el acople de la tubería.

- Utilice la llave estrella.

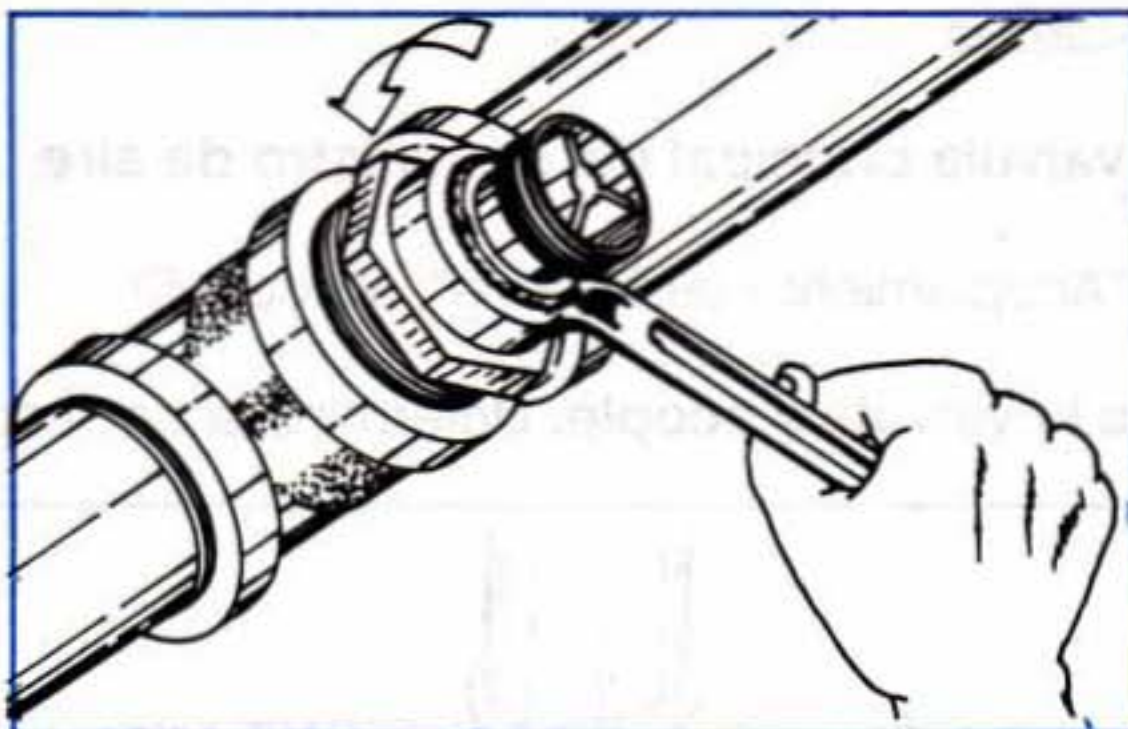

- Desarme el conjunto del acople.
- Revise el estado de la empaquetadura.

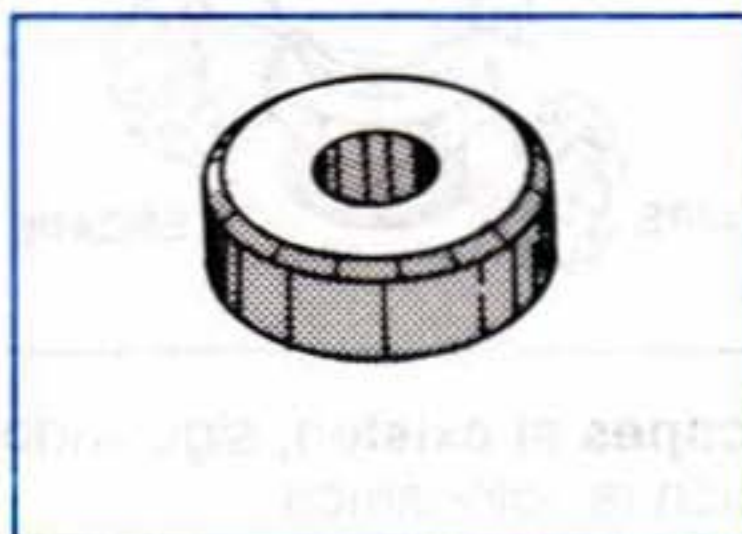

- Revise la base cónica del acople donde ajusta el empaque de caucho.



- Estire un poco el muelle para obtener mayor presión.
- Arme nuevamente el acople automático ajustando correctamente la tuerca de bronce.
- Pruebe el conjunto, si persiste el escape cambie el acople por uno nuevo.

¡OJO!



**NUNCA TRATE DE LIMPIARSE EL POLVO DEL CUERPO
UTILIZANDO UN CHORRO DE AIRE A PRESION.
¡PUEDE DEJARLO CIEGO!**

C. PROCEDIMIENTO PARA EL ACOPLAMIENTO DE LA MANGUERA CON ACCESORIO TIPO GARRAS

OPERACION 1

Revisar acople tipo garras

a. Observe el estado de los empaques

- Retire los empaques de su base

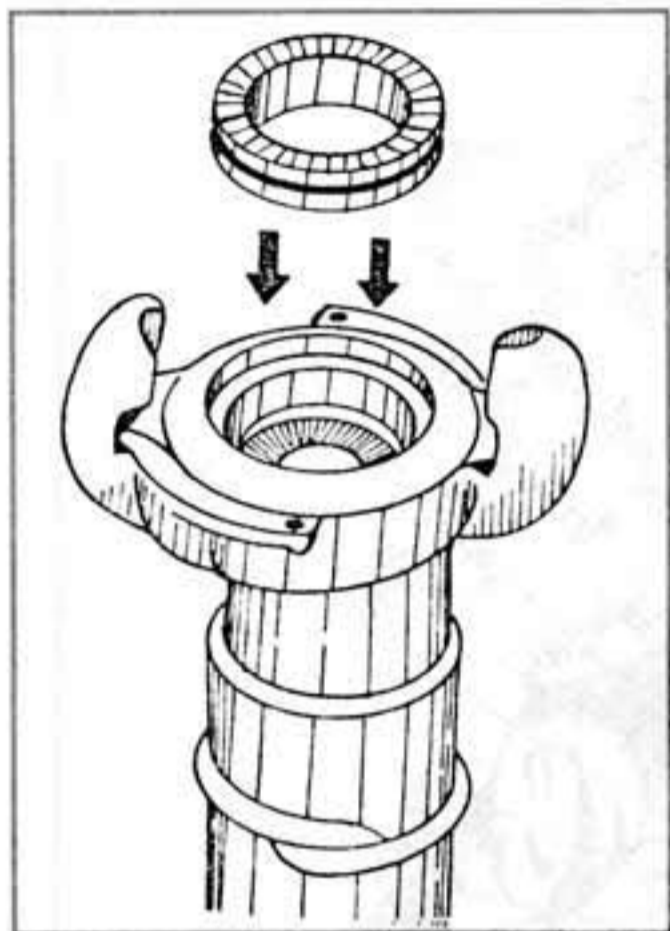

EMPAQUE EN BUEN ESTADO

- No tiene roturas
- No está deformado
- No tiene apariencia de haber sido atacado por el aceite.

b. Observe el asiento del acople y el estado de las aletas.



- No presenta rotura ni fractura el conjunto.
- Aletas sin fracturas ni roturas.
- Retire suciedades.

c. Monte el conjunto nuevamente.

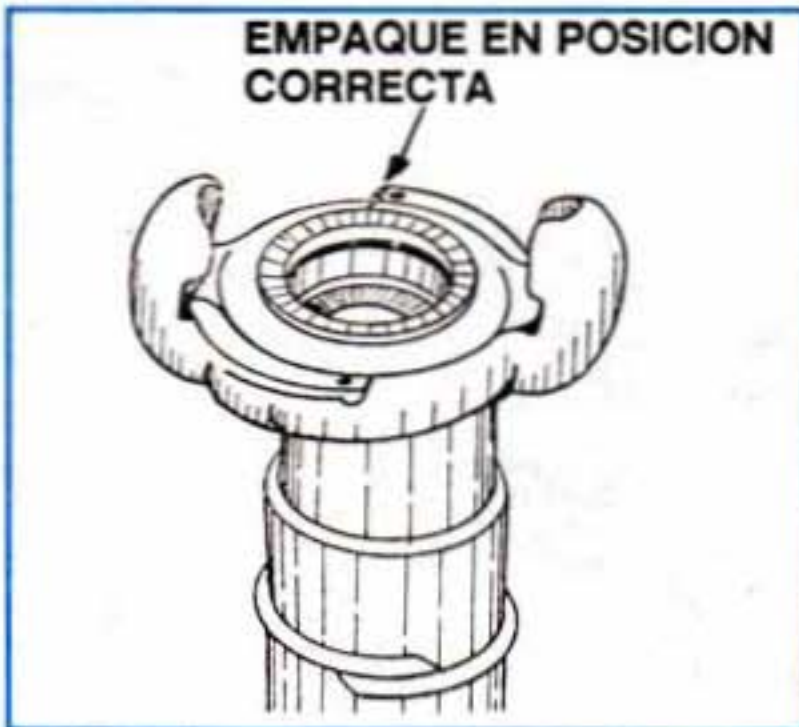

- El empaque debe quedar en posición correcta.
- Los bordes no deben quedar por fuera del asiento de la válvula.

OPERACION 2

Acoplar el conjunto

a. Enfrente los acoples.

- Las aletas tanto de uno y otro acople deben quedar en posición de X (equis).
- Esto facilitará el ajuste o enfren-tamiento del otro acople.

