

b. Desacople la manguera de la tubería.

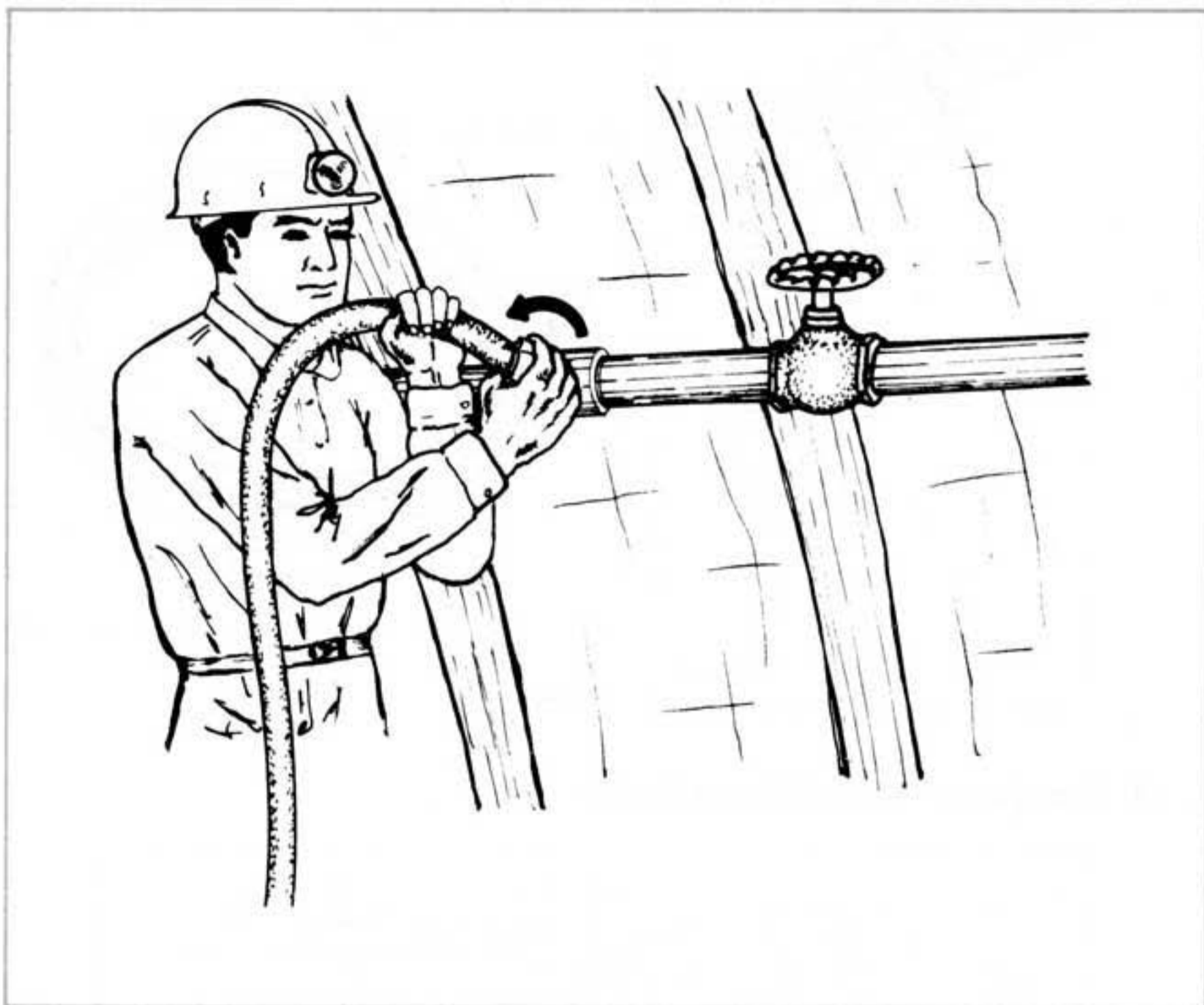

c. Desacople la manguera del martillo.

- Ordene la manguera a un lado enrollándola.

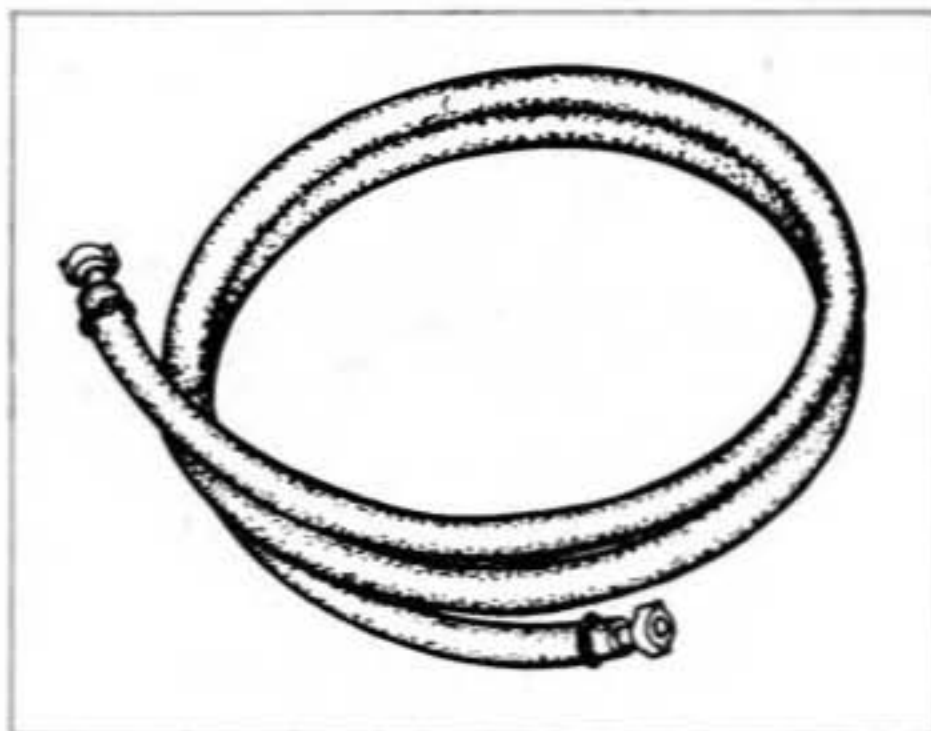
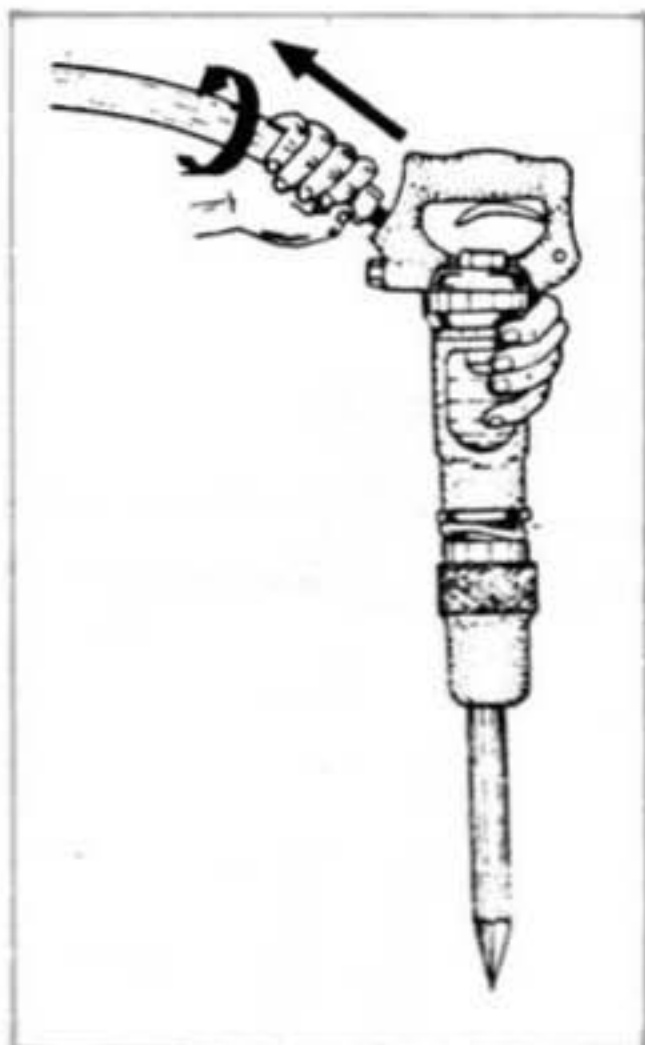

d. Traslade el martillo al taller.

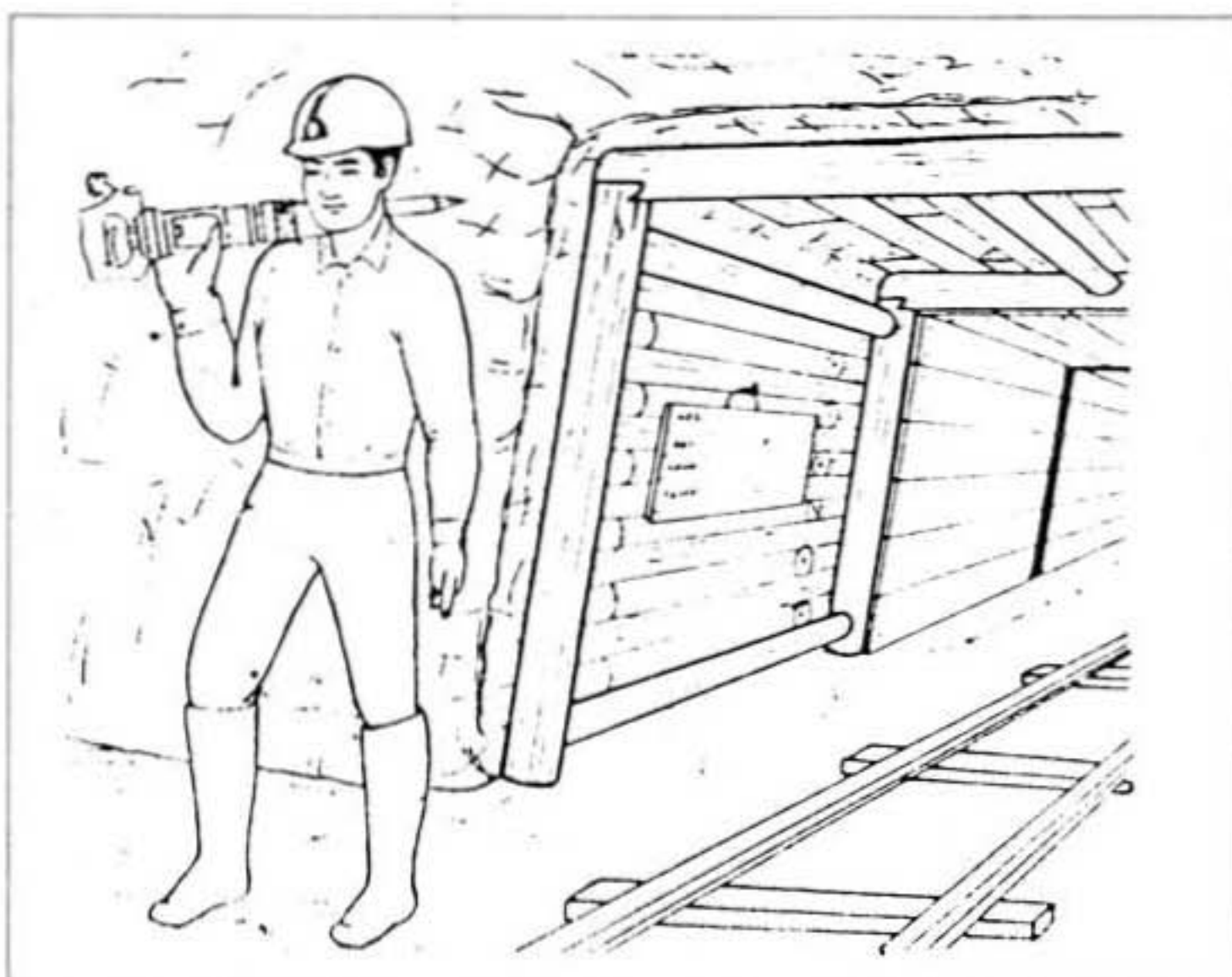

OPERACION 2

Limpiar exteriormente el martillo picador.

a. Prepare los elementos de limpieza.

- Coloque los elementos en forma ordenada sobre un banco.

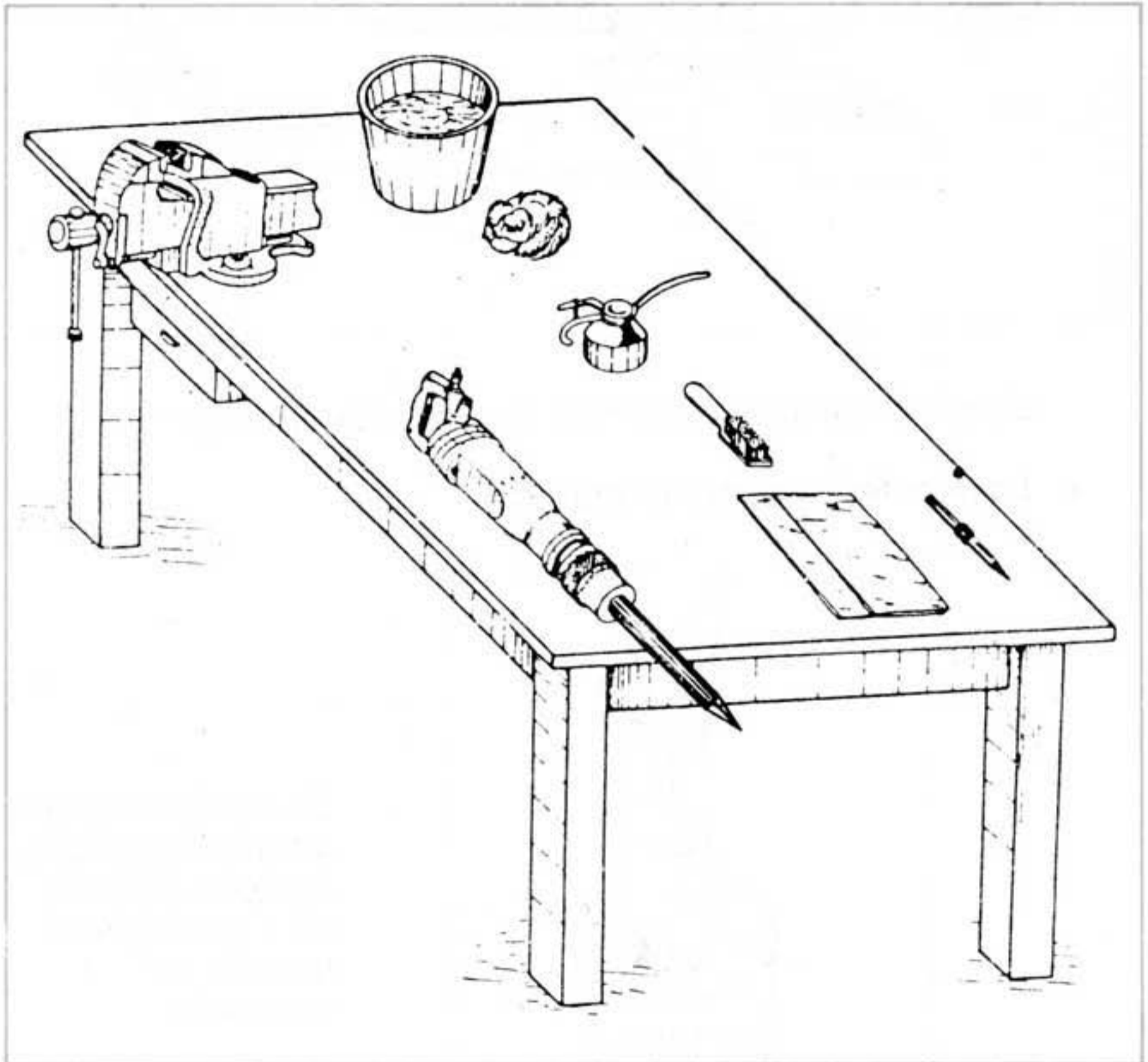

b. Cepille exteriormente el martillo.

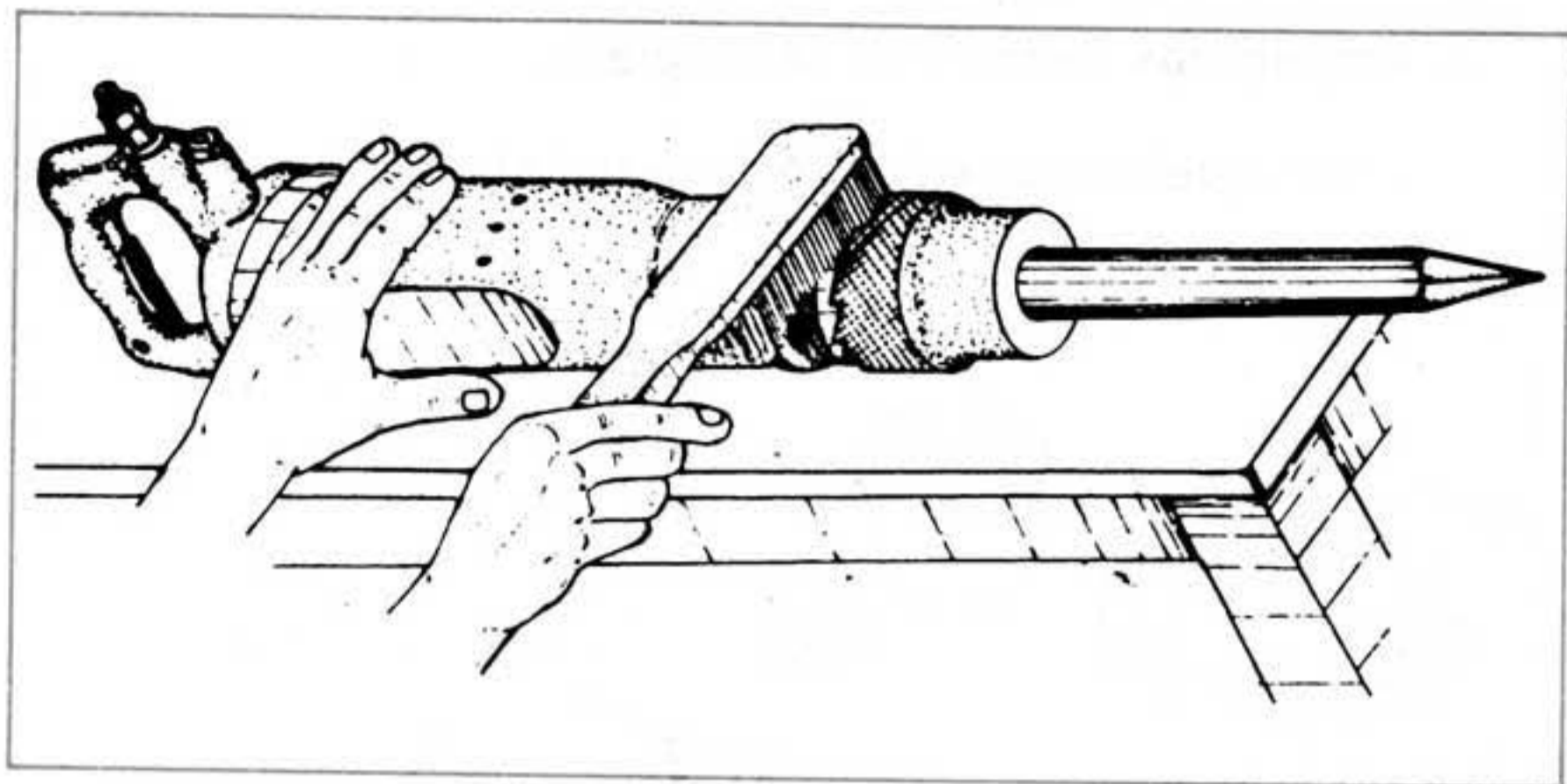

Limpie circularmente el martillo y en toda su longitud.

c. Lave exteriormente el martillo.

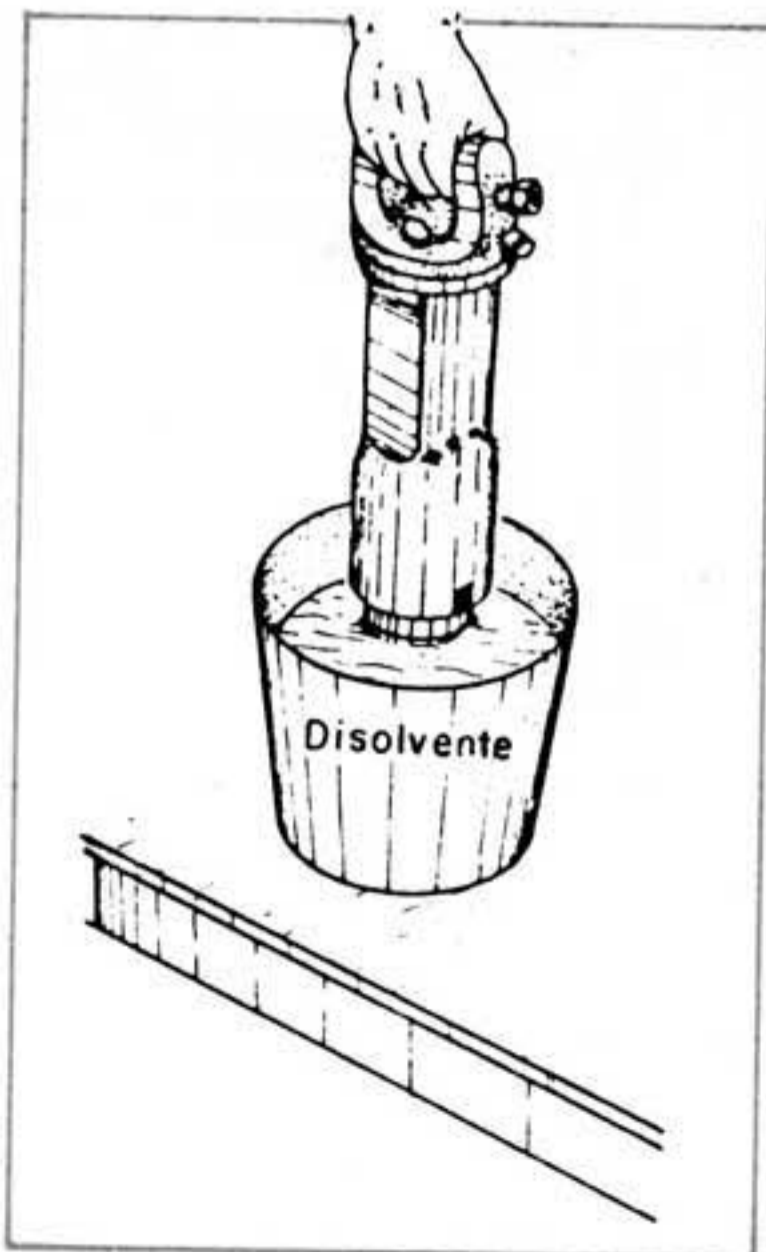

- Se puede introducir de la forma como lo muestra la figura, dependiendo del tamaño del recipiente.

- Empápelo completamente.
- Deje escurrir el disolvente y cepille nuevamente el martillo.
- Repita los pasos anteriores.

OPERACION 3

Desarmar el martillo picador.

a. Seleccione las herramientas adecuadas.

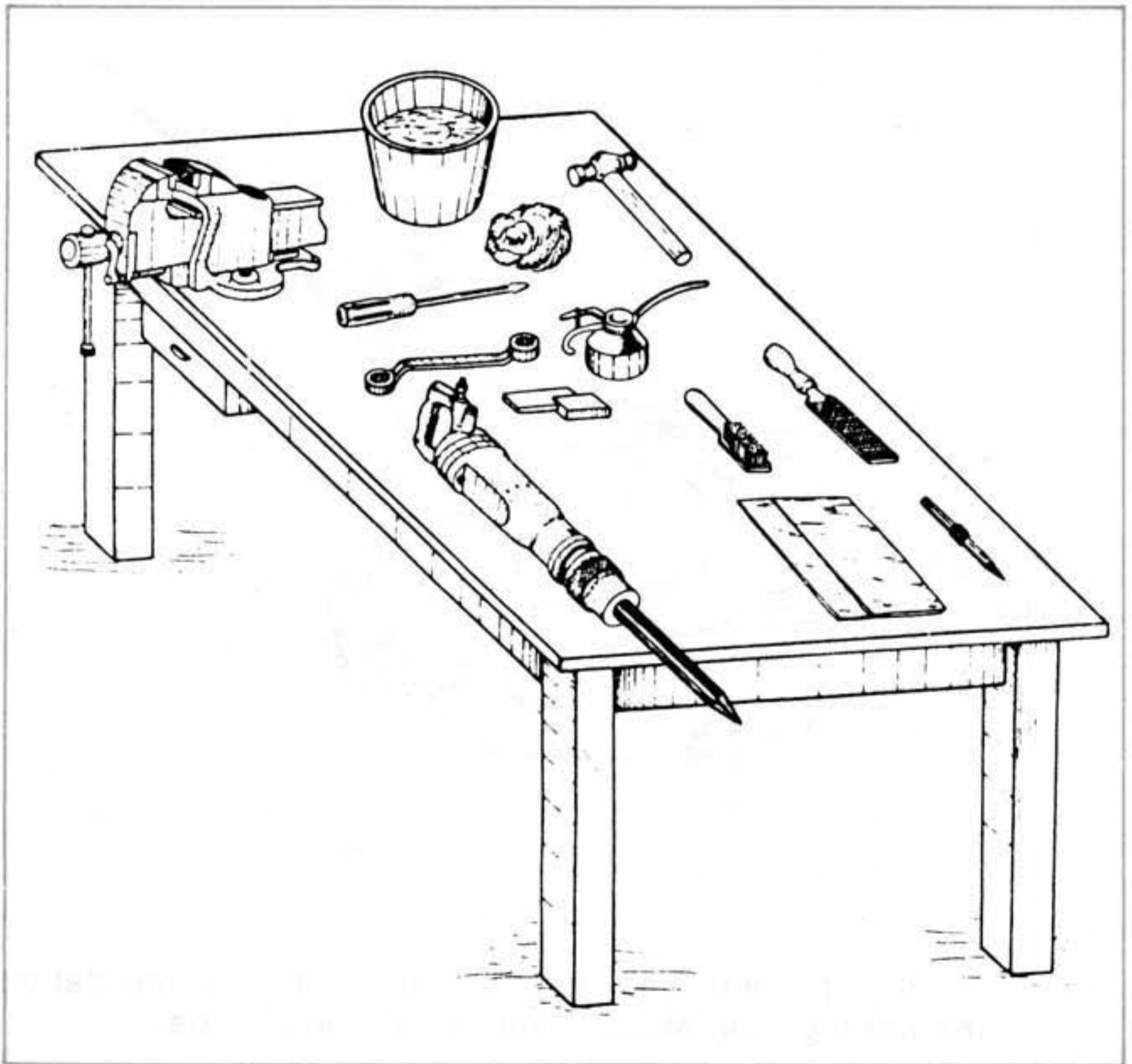

– Ordene las herramientas y elementos de limpieza.

Tenga en cuenta el sistema de unidades en mm. o en pulgadas, de acuerdo a la fabricación del martillo.

b. Determine el orden lógico para desarmarlo.

– Ver componentes de un martillo.

c. Sujete el martillo en la prensa:

– El apriete no debe ser excesivo.

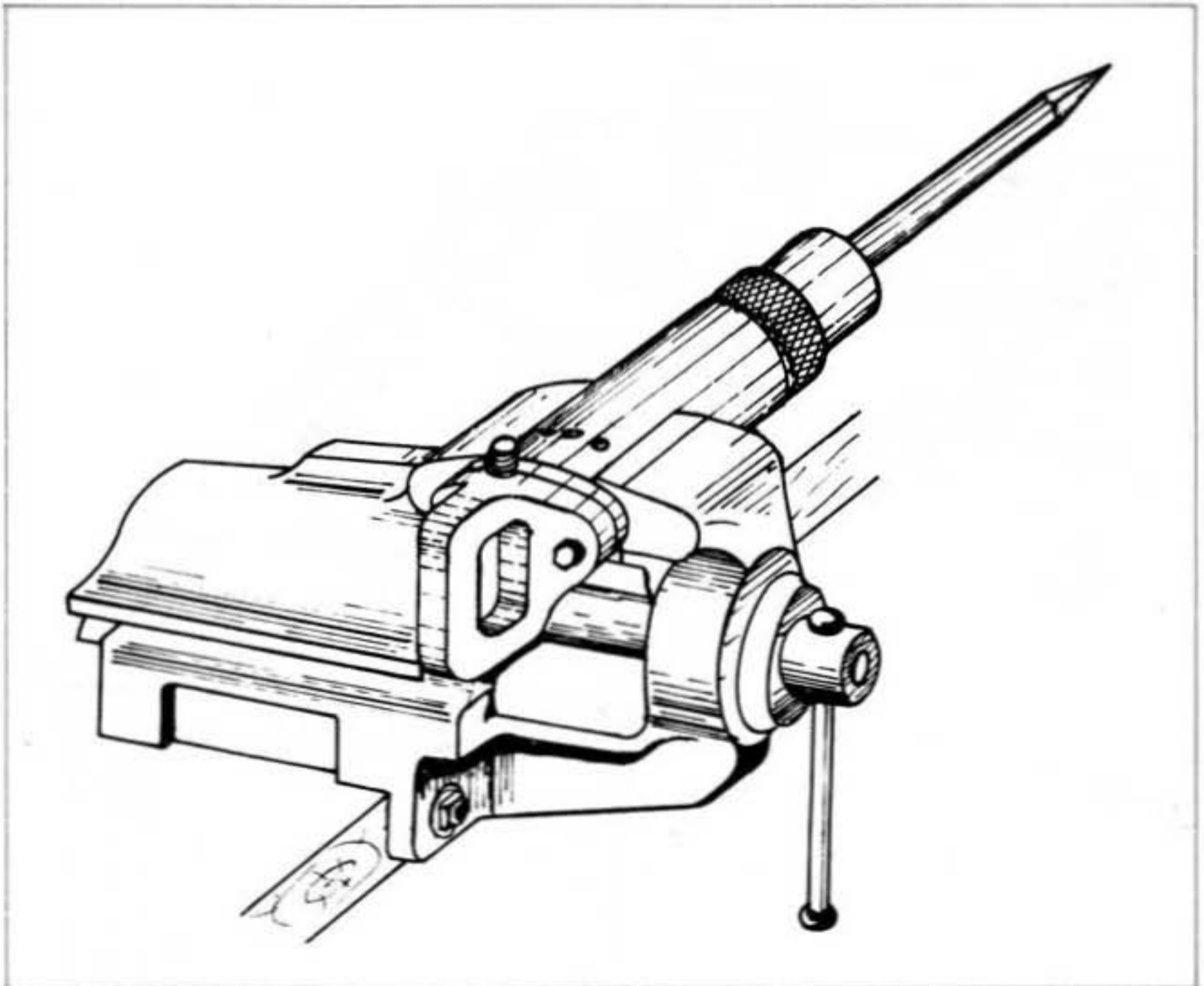

– Si es la **primera vez** que desarma el martillo, **se deben marcar algunas piezas exteriores, con puntos.**

– **Golpee suavemente al efectuar los puntos.**

– De esta manera al armar el conjunto, los **puntos se deben hacer coincidir.**

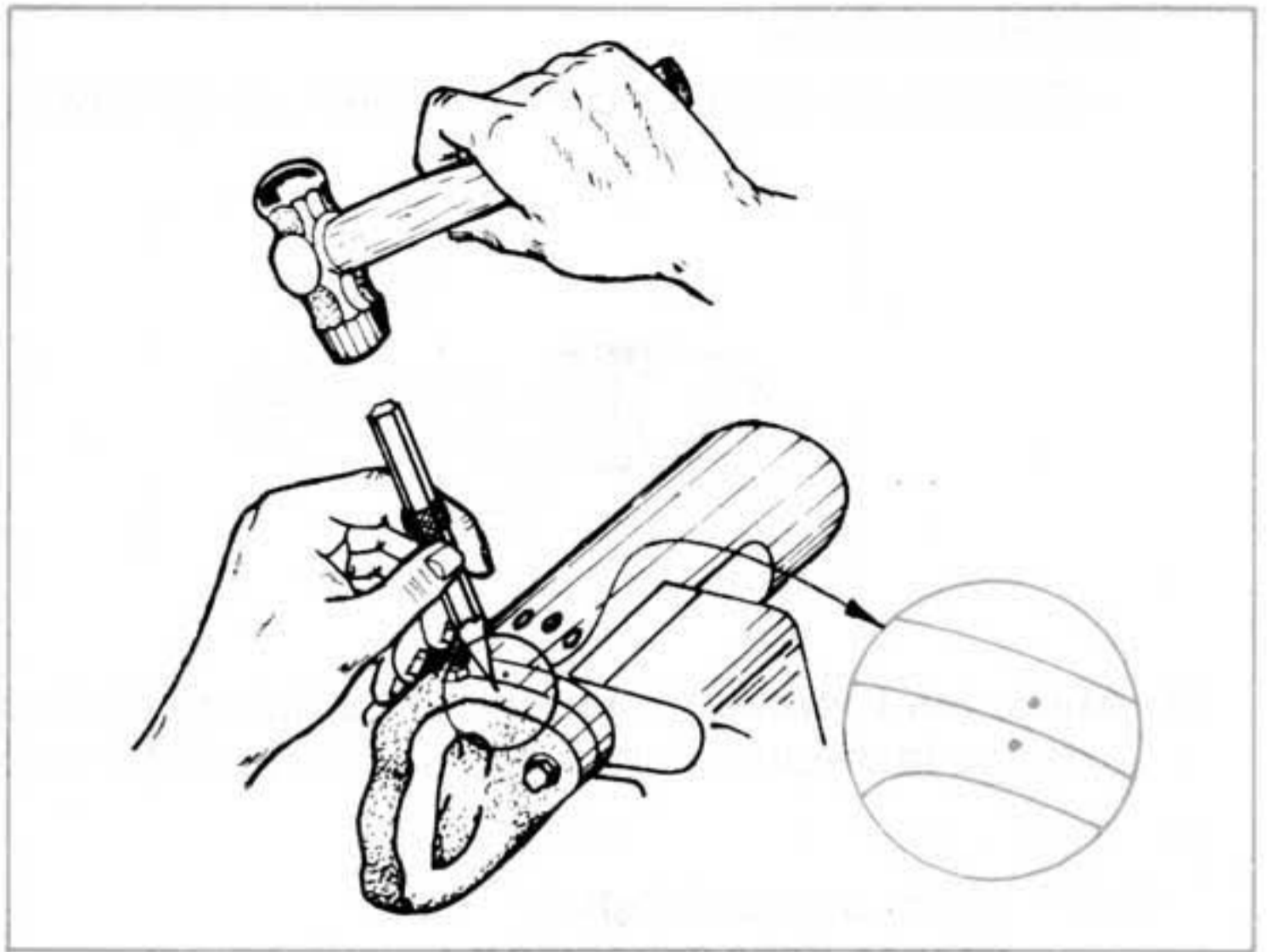

d. Afloje el portapica.

- Separe la uña del muelle que se fija a la portapica.
- Gire la portapica a la izquierda.

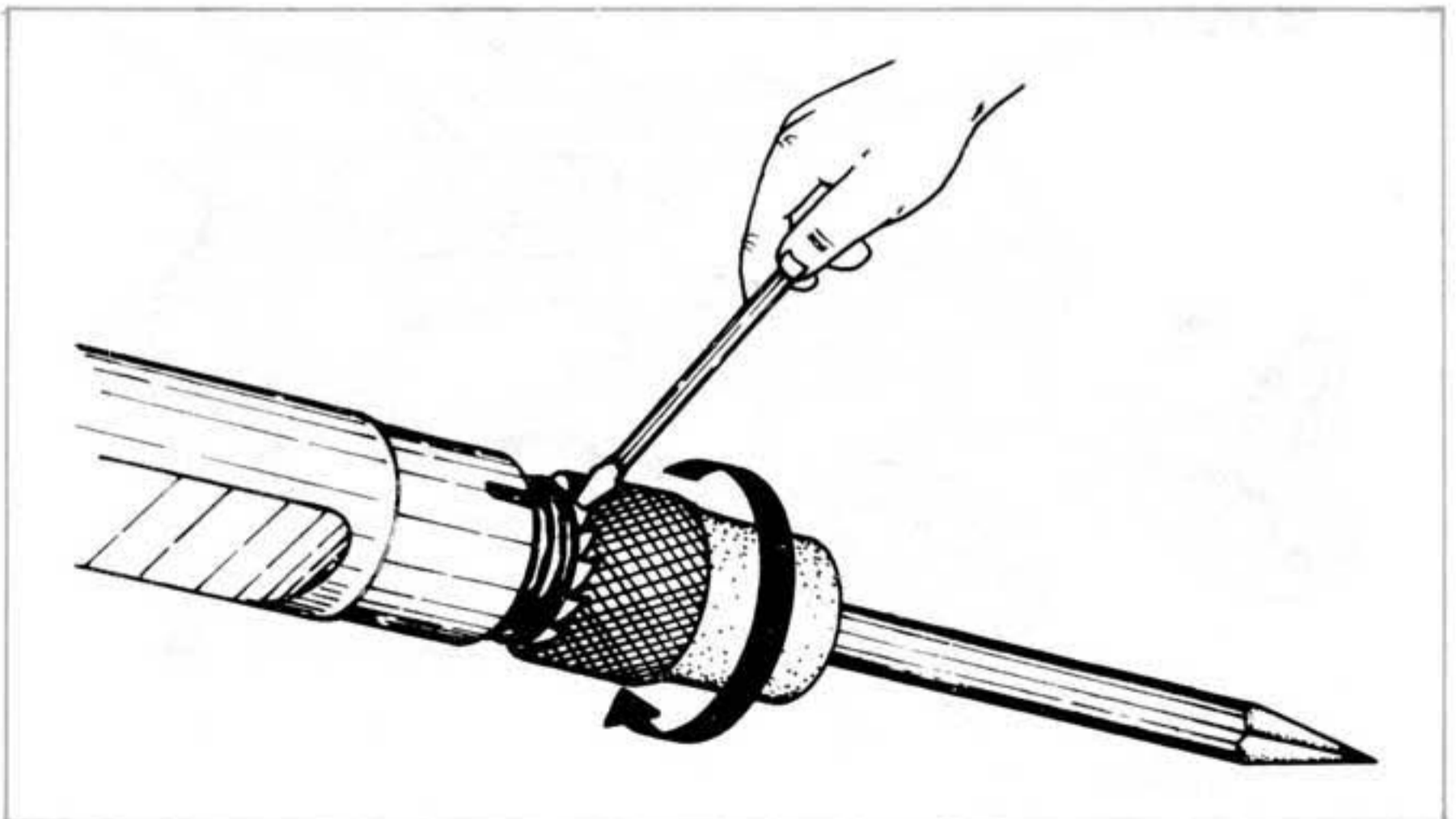

- Retire la pica.
- Extraiga el resto de componentes del portapica.

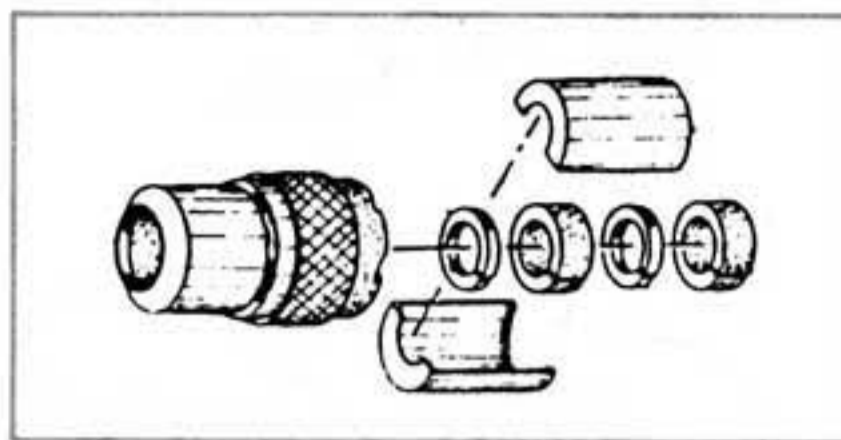

e. Afloje las tuercas de los tornillos que sujetan el conjunto, y extraiga la empuñadura y el sistema de distribución.

OJO! El pin o pasador-guía interior, debe extraerse y evitar que se pierda.

